

НМ

HeatMaster

Инструкция по установке, эксплуатации и сервисному обслуживанию

НМ 60 N / 70 N / 100 N / 150 JUMBO

НМ 60 N / 70 N / 100 N
с газовой горелкой предварительного смешения ACV BG 2000-S

НМ 60 N / 70 N / 100 N
с горелкой на жидком топливе ACV BM101

НМ 150 JUMBO
с горелкой на жидком топливе ACV BM151



excellence in hot water

ВВЕДЕНИЕ	3
Кто должен прочитать эту инструкцию	3
Условные обозначения	3
Применяемые стандарты	3
Предупреждения	3
ОПИСАНИЕ	4
Принцип действия	4
Особенности конструкции	4
ТЕХНИЧЕСКОЕ ОПИСАНИЕ	7
Эксплуатационные параметры	7
Монтажная плита горелки	7
Производительность контура горячего водоснабжения	7
Технические характеристики	7
Габаритные размеры	8
УСТАНОВКА	10
Помещение котельной	10
Присоединение дымохода	10
Присоединение контура горячего водоснабжения	12
Присоединение контура отопления	13
Присоединение топливной магистрали	13
Электрические соединения	14
Электрическая схема	14
ВВОД В ЭКСПЛУАТАЦИЮ	16
Заполнение контура отопления и горячего водоснабжения	16
ХАРАКТЕРИСТИКИ ГОРЕЛКИ	17
Горелка газовая предварительного смешения ACV BG 2000-S	17
Горелка на жидком топливе ACV BM 101 и BM 151	21
ОБСЛУЖИВАНИЕ	22
Периодичность обслуживания	22
Обслуживание котла	22
Обслуживание предохранительных устройств	23
Обслуживание горелки	23
Слив теплоносителя	23
Запасные части	23
ИНСТРУКЦИЯ ПОЛЬЗОВАТЕЛЯ	24
Эксплуатация котла	24
Перезапуск горелки на газе или жидком топливе	26
Перезапуск горелки BG 2000-S	26
Неисправности горелки	26
ОТМЕТКИ О СЕРВИСНОМ ОБСЛУЖИВАНИИ	27

КТО ДОЛЖЕН ПРОЧИТАТЬ ЭТУ ИНСТРУКЦИЮ

Эту инструкцию должны прочесть:

- инженеры по проектированию
- специалисты по монтажу
- пользователи
- специалисты по сервисному обслуживанию

УСЛОВНЫЕ ОБОЗНАЧЕНИЯ

В инструкции использованы следующие символы:



Существенно для правильного функционирования системы.



Существенно для личной безопасности и защиты окружающей среды.



Опасность поражения электрическим током.



Опасность ожога

ПРИМЕНЯЕМЫЕ СТАНДАРТЫ

Изделие проверено по действующим стандартам:

ГОСТ 20548-87

ГОСТ 12.1.003-83

ГОСТ 12.2.003-91

ГОСТ 12.2.007-75

и имеет сертификат соответствия РОСС BE.H001.B00137

Разрешение Госгортехнадзора № РРС 03-6015

ПРЕДУПРЕЖДЕНИЯ

Эта инструкция является составной частью комплекта оборудования и пользователь должен получить ее копию.

Изделие должно устанавливаться и обслуживаться квалифицированными специалистами в соответствии с действующими стандартами.

ACV не принимает ответственность за любой ущерб, вызванный последствиями неправильной установки или использованием компонентов и фитингов не описанных ACV.



N.B.

ACV оставляет за собой право изменять технические характеристики и составные части данного продукта без предварительного уведомления.

ПРИНЦИП ДЕЙСТВИЯ

Heat Master – производительный емкостной водонагреватель, использующий теплоту продуктов сгорания топлива для опосредованной передачи тепла благодаря конструкции «бак в баке».

Главной частью котла Heat Master является цилиндрический бак из нержавеющей стали с центральным отверстием для дымогарных труб. Этот бак заключен в емкость из конструкционной углеродистой стали, содержащий промежуточный теплоноситель (первичный контур). Промежуточный теплоноситель омывает камеру сгорания, расположенную в нижней части котла, и пучок дымогарных труб, проходящий в центре. Благодаря тому, что внутренний бак полностью омывается промежуточным теплоносителем, достигается большая площадь теплопередачи.

Циркуляционный насос, которым оснащен первичный контур, осуществляет принудительную циркуляцию теплоносителя в контуре и обеспечивает быстрый нагрев одинаковую температуру жидкости во всем его объеме.

Горелка на жидком топливе или газе нагревает промежуточный теплоноситель, который в свою очередь передает тепло в бак из нержавеющей стали, содержащий санитарную воду. Внутренний бак подвешен внутри внешнего на патрубках подачи холодной и горячей воды.

Внутренний бак расширяется и сжимается в результате циклов нагрева–охлаждения. Совместно с тем условием, что нагреваемая холодная вода непосредственно не соприкасается с дымогарными трубами, это позволяет защитить внутренний бак от образования накипи.

Защита от образования накипи совместно с применением нержавеющей стали позволяет отказаться от защитного анода.

Благодаря наличию контура с промежуточным теплоносителем Heat Master может использоваться в качестве водогрейного котла для системы отопления.

Для нагрева больших объемов санитарной горячей воды допускается объединение нескольких Heat Master в батарею. Также возможно применение Heat Master совместно с баками–аккумуляторами горячей воды.

Стандартное оснащение

Heat Master 60N / 70N / 100N / 150 Jumbo состоит из следующих составных частей:

- главный выключатель
- переключатель «зима–лето»
- оптимизатор
- циркуляционный насос первичного контура
- расширительный бак первичного контура
- предохранительный клапан первичного контура
- датчик минимального давления
- термоманометр
- дренажный кран
- тело котла в полиуретановой теплоизоляции

ОСОБЕННОСТИ КОНСТРУКЦИИ

Первичный контур

Емкость, содержащая теплоноситель первичного контура, изготовлена из углеродистой стали STW 22.

Теплообменник «бак в баке»

Внутренний бак кольцеобразной формы, имеющий большую поверхность теплообмена для приготовления санитарной горячей воды, изготовлен из хромо никелевой нержавеющей стали марки 18/10. Изготовление бака осуществляется методом сварки в аргоновой защитной среде.

Газовый тракт

Газовый тракт продуктов сгорания защищен методом окраски и состоит из:

- **Дымогарные трубы**

В зависимости от мощности Heat Master имеет несколько стальных дымогарных труб внутренним диаметром 64 мм. Каждая труба оснащена турбулизатором, улучшающим процесс теплоотдачи и уменьшающим температуру продуктов сгорания.

- **Камера сгорания**

Котел имеет камеру сгорания, полностью омываемую водой.

Теплоизоляция

Тело котла покрыто слоем полиуретановой пены, имеющей высокий коэффициент теплоизоляции и не содержащей хлорфторуглеродных соединений (CFS).

Кожух

Котел имеет декоративный кожух из стальных панелей, окрашенных порошковым методом при температуре 220°C, с предварительным обезжириванием и фосфотацией. Кожух котла Heat Master 150 Jumbo поставляется в отдельной упаковке и должен быть собран в соответствии с прилагаемой инструкцией.

Горелка

Все котлы Heat Master могут быть оснащены наддувными вентиляторными горелками на жидком топливе или газе. Heat Master 60, 70 и 100 могут быть оснащены также газовой горелкой предварительного смешения ACV BG 2000-S с низким уровнем выбросов NOx.

Устройство котла Heat Master 70 N / 100 N

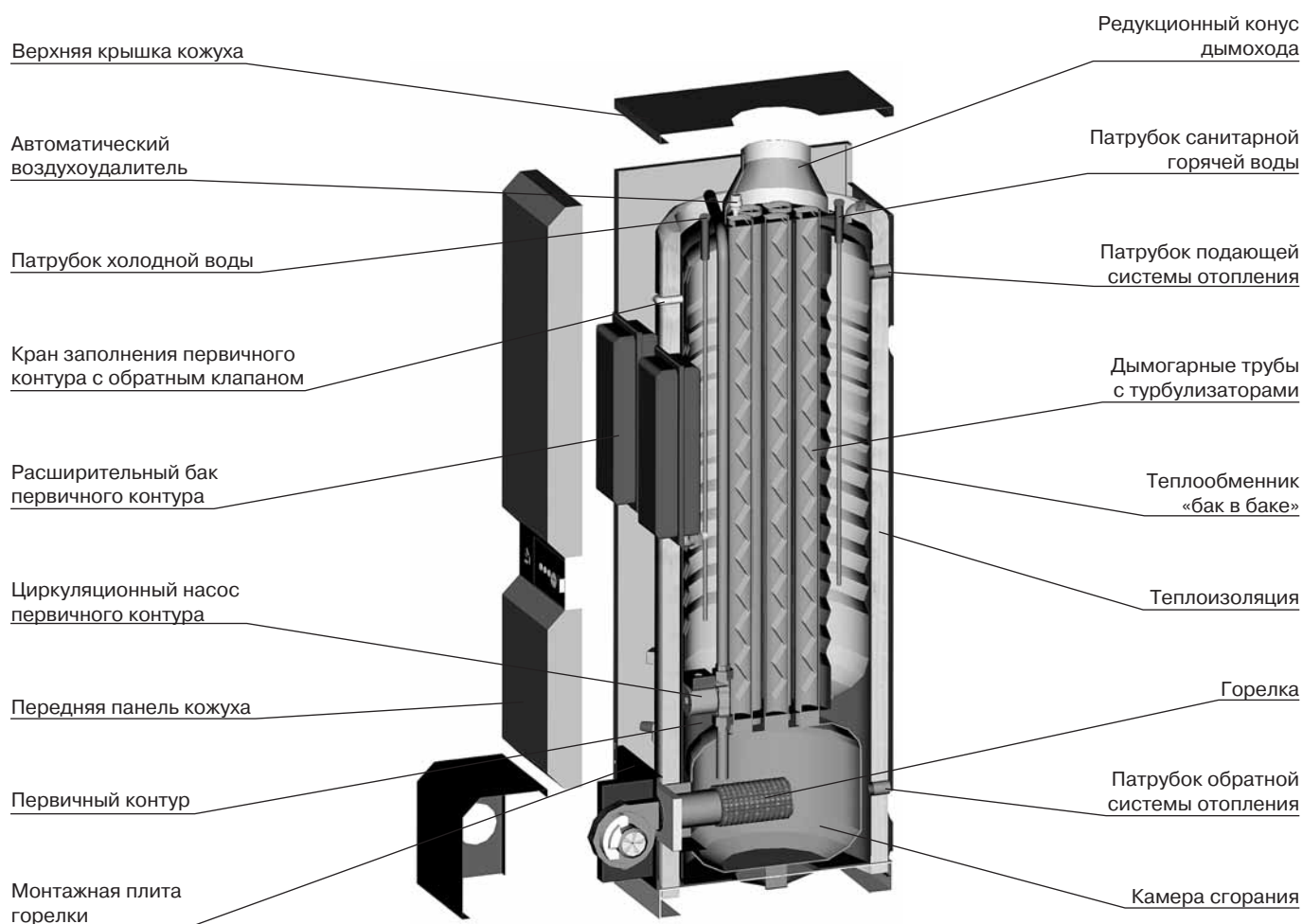

Предохранительные устройства котла Heat Master 60 N

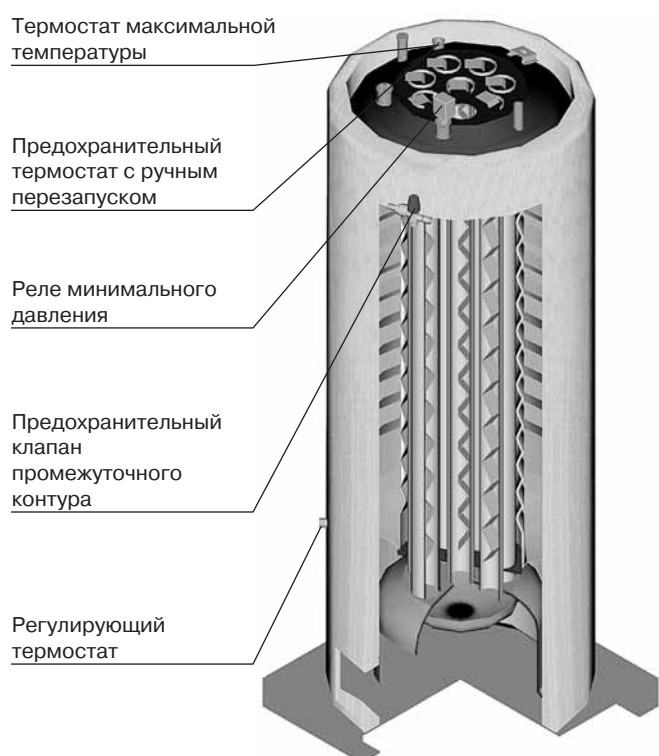

Панель управления котла Heat Master 60N



ОПИСАНИЕ

Предохранительные устройства котла Heat Master 70N / 100N

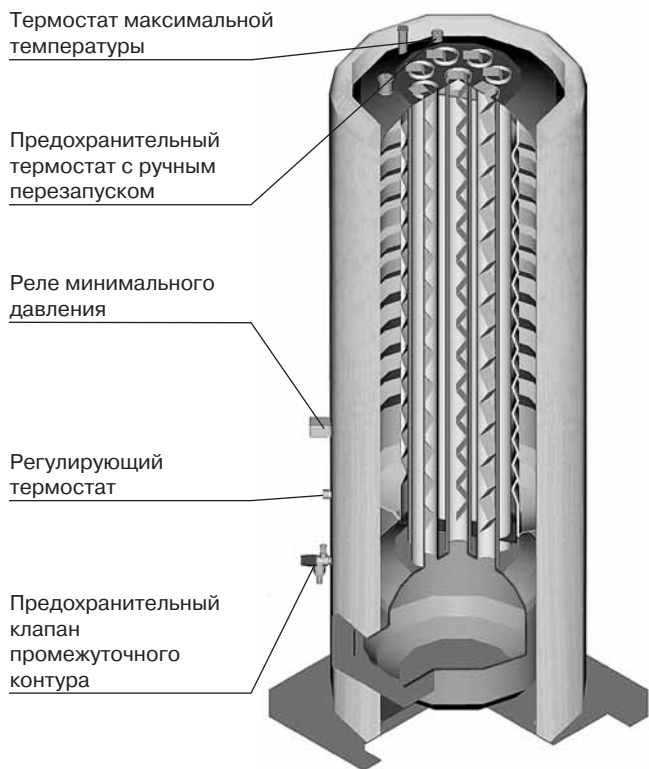

Панель управления котла Heat Master 70N / 100N

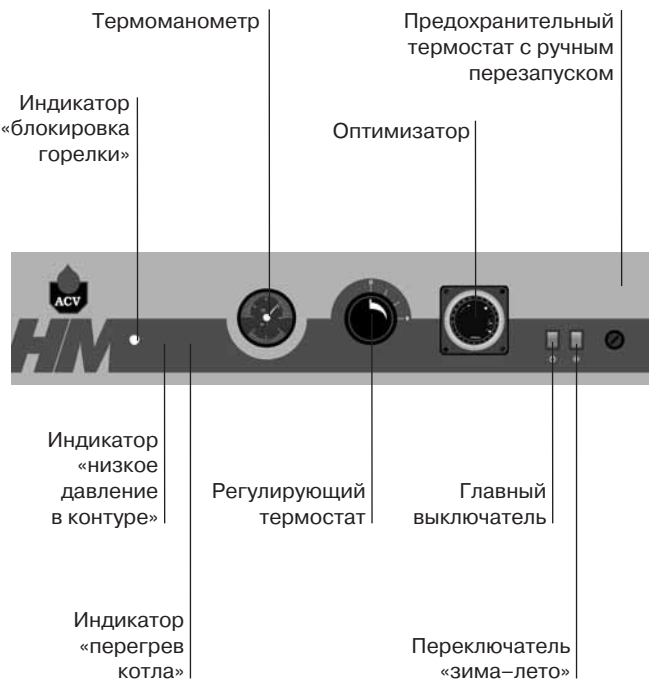

Предохранительные устройства котла Heat Master 150 Jumbo



Панель управления котла Heat Master 150 Jumbo

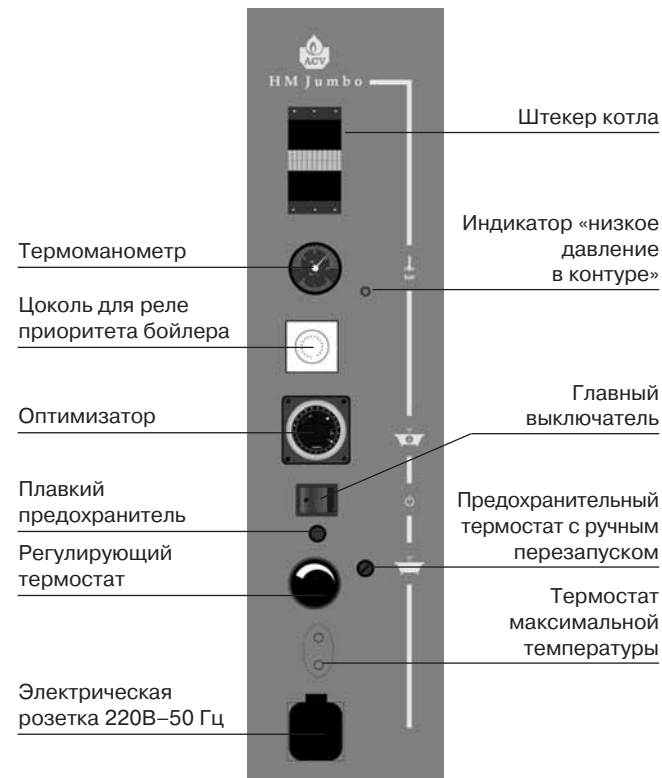

ЭКСПЛУАТАЦИОННЫЕ ПАРАМЕТРЫ

Максимальное рабочее давление (бойлер заполнен водой)

- контур отопления: 3 бар
- контур водоснабжения: 10 бар

Испытательное давление (бойлер заполнен водой)

- контур водоснабжения: 13 бар

Рабочая температура

- максимальная температура: 90°C

Требования к воде

- содержание хлоридов < 150 мг/л
- 6 < рН < 8

МОНТАЖНАЯ ПЛИТА ГОРЕЛКИ

Монтажная плата горелки имеет 4 шпильки (M10 x 20) для присоединения горелки. Плата защищена от нагрева с помощью теплоизоляции.

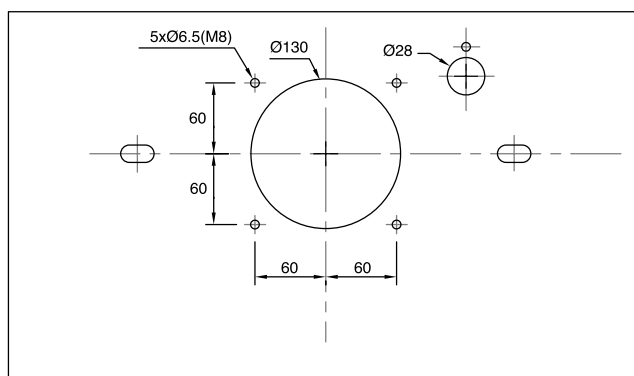

ПРОИЗВОДИТЕЛЬНОСТЬ КОНТУРА ГОРЯЧЕГО ВОДОСНАБЖЕНИЯ

		HM 60 N BM 101	HM 60 N BG 2000-S/60	HM 70 N BM 101	HM 70 N BG 2000-S/70	HM 100 N BM 101	HM 100 N BG 2000-S/100	HM 150 JUMBO
Производительность при 40°C	л/10мин	474	474	646	646	905	905	1504
Производительность при 45°C	л/10мин	378	378	543	543	777	777	1289
Производительность при 60°C	л/10мин	245	245	346	346	514	514	870
Производительность при 70°C	л/10мин	193	193	268	268	343	343	700
Производительность при 80°C	л/10мин	135	135	207	207	258	258	540
Производительность при 40°C	л/60мин	1942	1942	2133	2133	3172	3172	4828
Производительность при 45°C	л/60мин	1656	1656	1794	1794	2680	2680	4138
Производительность при 60°C	л/60мин	1106	1106	1219	1219	1813	1813	2864
Производительность при 70°C	л/60мин	681	681	971	971	1226	1226	2131
Производительность при 80°C	л/60мин	499	499	636	636	893	893	1362
Длительная производительность при 40°C	л/час	1835	1835	1835	1835	2776	2776	3989
Длительная производительность при 45°C	л/час	1573	1573	1573	1573	2379	2379	3419
Длительная производительность при 60°C	л/час	1101	1101	1067	1067	1665	1665	2393
Длительная производительность при 70°C	л/час	791	791	918	918	1104	1104	1718
Длительная производительность при 80°C	л/час	455	455	580	580	804	804	987
Время нагрева до 60°C	мин	9	9	16	16	13	13	17

ТЕХНИЧЕСКИЕ ХАРАКТЕРИСТИКИ

		HM 60 N	HM 70 N	HM 100 N	HM 150 JUMBO
Теплопроизводительность	кВт	69,9	69,9	99,0	154,0
Номинальная полезная мощность	кВт	62,5	63,0	96,8	139,1
Потери тепла через корпус	%	0,57	0,60	0,65	0,52
Общий объем	л	162	239	330	645
Объем первичного контура	л	82	108	130	245
Присоединение отопления	Ø	1 1/2"	1 1/2"	1 1/2"	DN 50
Присоединение горячего водоснабжения	Ø	3/4"	1"	1"	2"
Поверхность бака горячего водоснабжения	м ²	2,46	3,14	3,95	5,30
Масса пустого	кг	220	270	320	530
Потери давления в первичном контуре	мбар	54	46	83	120

ТЕХНИЧЕСКОЕ ОПИСАНИЕ

ГАБАРИТНЫЕ РАЗМЕРЫ

Изделие поставляется полностью собранным, проверенным и упакованным, на деревянном основании, с защитой боковых граней от повреждения, обернутым в термо-усаженную плас-

тиковую пленку. При получении и после распаковки проверьте изделие на предмет повреждений. Для целей транспортировки ознакомьтесь с габаритными размерами и массой (см. стр. 5), приведенными ниже:

	A мм	B мм	C мм	D мм	E мм	F мм	G Δ мм	H мм	J мм	K мм
HM 60 N	1698	1583	538	625	540	390	150	1098	281	1665
HM 60 N BG 2000-S 60	1698	1583	538	801	540	390	150	1098	281	1665
HM 70	1743	1630	678	797	680	390	150	1289	285	1720
HM 70 N BG 2000-S 70	1743	1630	680	937	680	390	150	1289	285	1720
HM 100 N	2093	2030	680	797	680	390	150	1693	285	2120
HM 100 N BG 2000-S 100	2093	2030	680	937	680	390	150	1693	285	2120
HM 150 Jumbo	2124	2117	1020	1440	1020	600	250	1383	590	2250

Heat Master 60 N

Без горелки

С газовой горелкой
ACV BG 2000-S

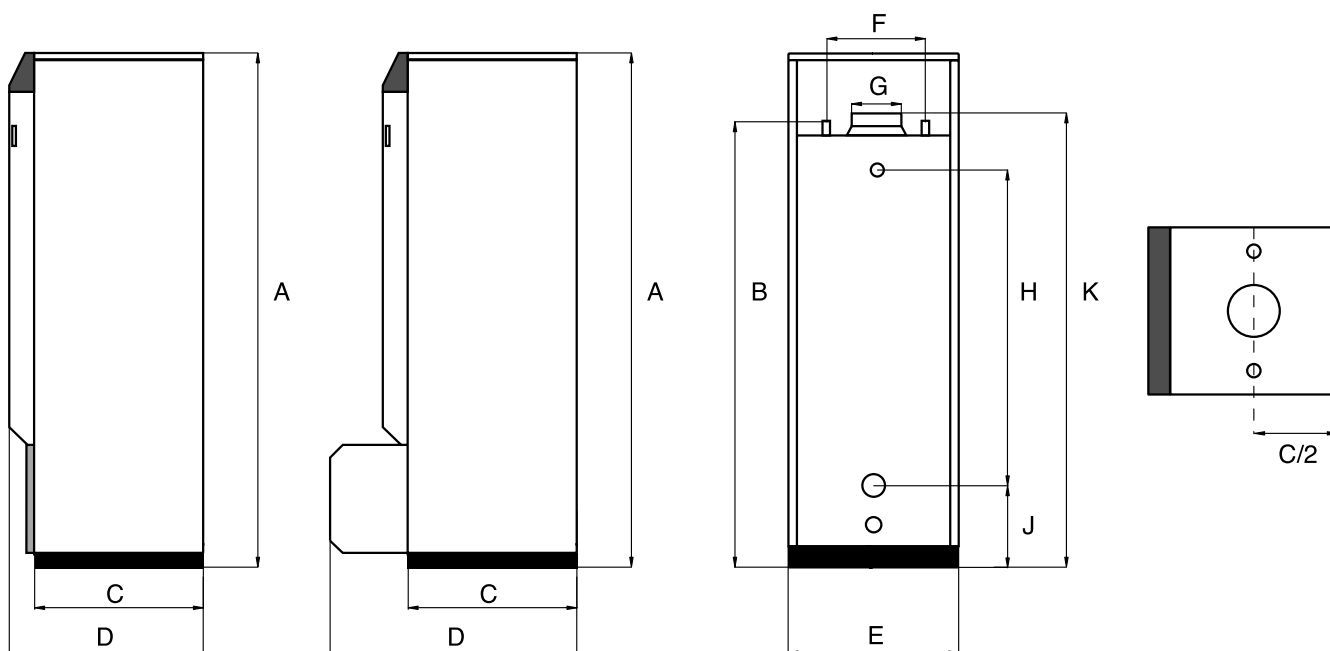

Heat Master 70 N и Heat Master 100 N

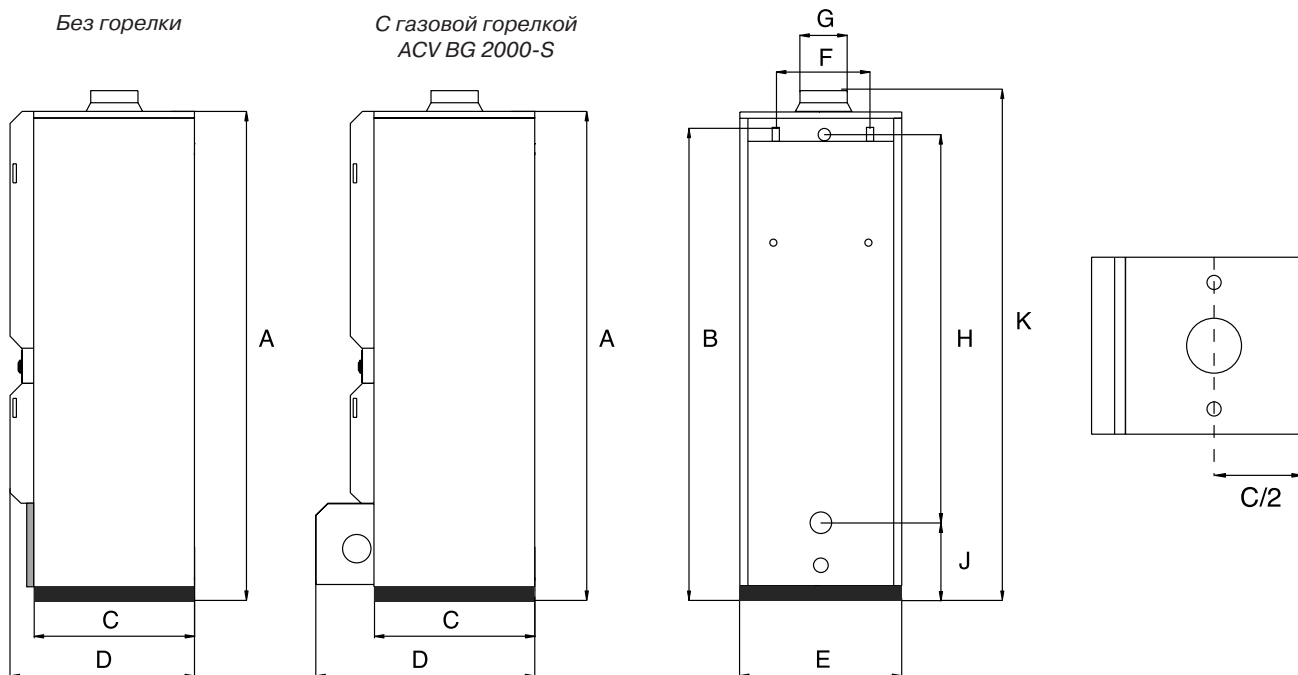

Heat Master 150 Jumbo

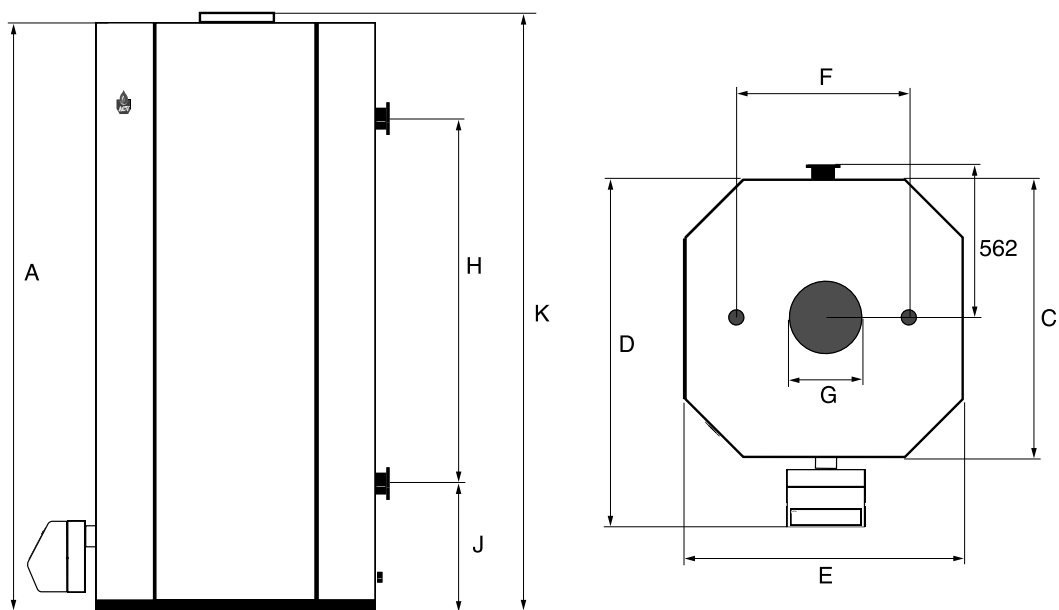

ПОМЕЩЕНИЕ КОТЕЛЬНОЙ

Рекомендации

- Держите вентиляционные отверстия открытыми все время.
- Не храните легковоспламеняющиеся вещества в котельной.
- Не храните рядом с котлом коррозионноактивные вещества, такие как: краски, растворители, хлориды, соль, мыло и другие чистящие средства.
- Если вы почувствовали запах газа, не включайте электроприборы и не зажигайте открытого пламени. Перекройте все запорные газовые вентили и сообщите в соответствующую сервисную службу.

Доступ к оборудованию

Помещение котельной должно быть достаточно просторным для обеспечения доступа к котлу. Следующие минимальные расстояния (мм) вокруг котла рекомендуются к соблюдению:

- спереди 500
- с боков 100
- сзади 150
- сверху 700

Вентиляция

Помещение котельной должно быть оборудовано приточной и вытяжной вентиляцией в соответствии с параметрами, приведенными в таблице, и действующими местными стандартами.

Вентиляция	60N	70N	100N	150 Jumbo
Мин. приток воздуха м ³ /час	126	126	194	278
Площадь приточного отв. дм ²	2,11	2,11	3,20	4,8
Площадь вытяжного отв. дм ²	2,0	2,0	2,0	2,0

Основание

Котел должен быть установлен на основание, сделанное из негоряемых материалов.

ПРИСОЕДИНЕНИЕ ДЫМОХОДА



Важно!
Котел должен быть установлен квалифицированными специалистами в соответствии с действующими местными стандартами и правилами.



Диаметр дымохода должен быть не меньше чем соответствующее отверстие на котле.

Присоединение дымохода тип В23

Котел должен быть присоединен к дымоходу металлической трубой, идущей под углом от котла к дымоходу.

Соединение должно легко демонтироваться для обеспечения доступа к внутренним дымогарным трубам котла при обслуживании. Регулятор тяги должен быть установлен для стабилизации разрежения в дымоходе.

- A Вытяжная вентиляция
- B Приточная вентиляция
- C Регулятор тяги
- D Смотровое отверстие
- E Высота дымохода
- F Диаметр дымохода

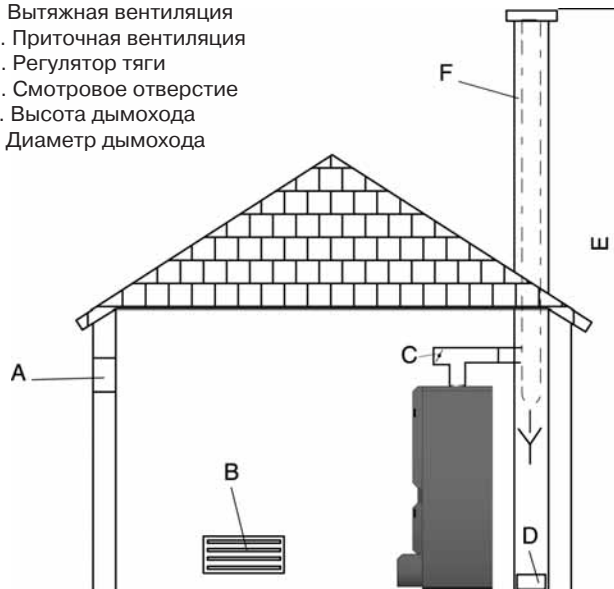

Вентиляция минимальный диаметр	60N	70N	100N	150 Jumbo
E = 5 м Δ F мин. мм	189	189	234	286



Замечание:
если данные таблицы не совпадают с действующими местными стандартами, то следует выполнять требования стандартов.



Вследствие своей высокой эффективности наши котлы имеют низкую температуру продуктов сгорания. Это может привести к образованию конденсата в некоторых дымоходах. Ваш специалист по установке посоветует вам правильную схему подключения дымохода.

Присоединение дымохода тип С

- С13: соосное горизонтальное присоединение
- С33: соосное вертикальное присоединение
- С53: параллельное присоединение

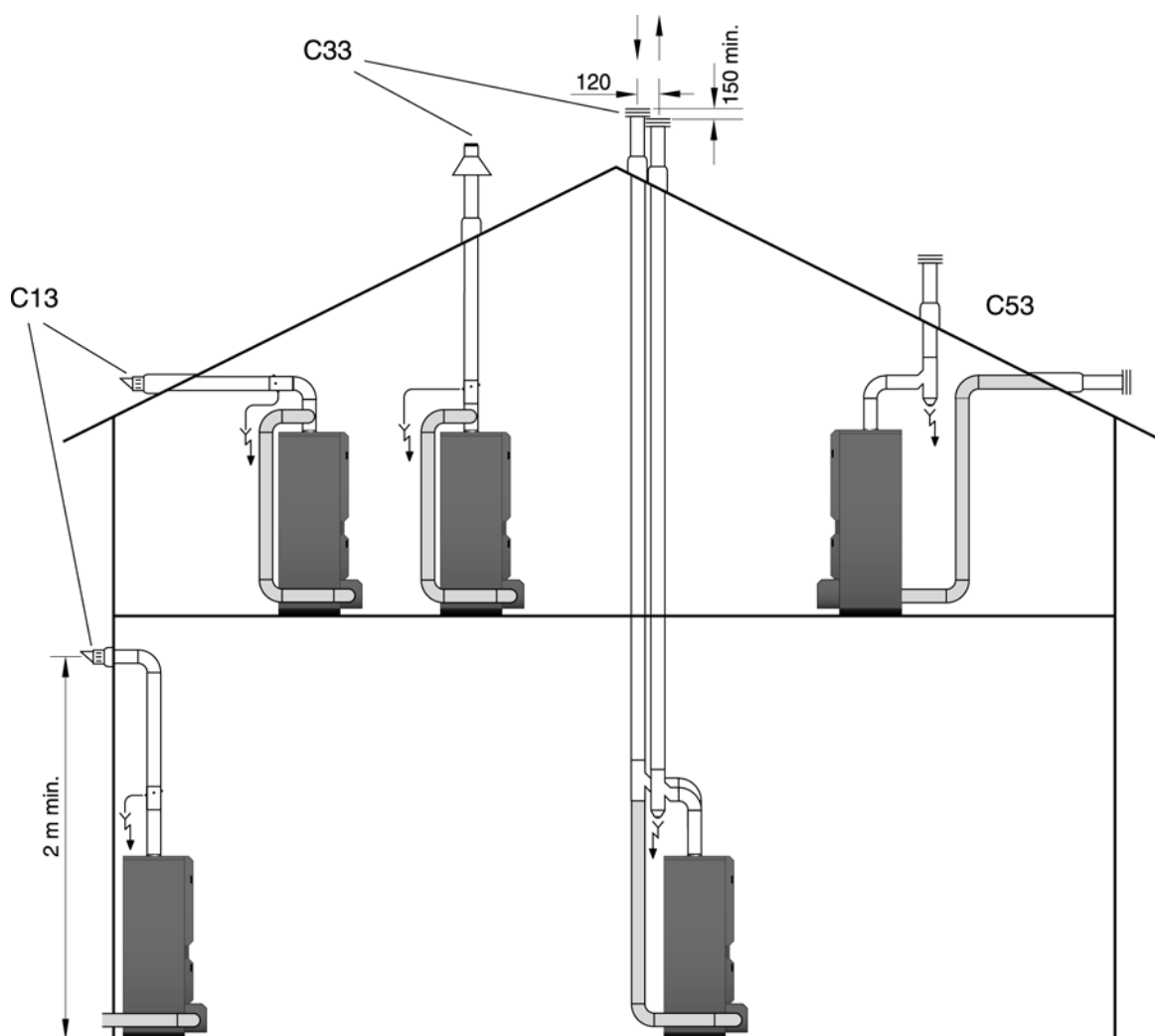

Максимальная длина при соосном присоединении – 6 м.
 Максимальная длина при параллельном присоединении – 12 м.

Замечание: поворот на 90° = 1 метр длины дымохода



Устройство удаления конденсата должно быть расположено как можно ближе к котлу во избежание попадания конденсата в котел.



Все горизонтальные участки дымоходов должны иметь уклон в противоположную от котла сторону.

ПРИСОЕДИНЕНИЕ КОНТУРА ГОРЯЧЕГО ВОДОСНАБЖЕНИЯ

Редуктор давления

Если давление в системе водоснабжения более 6 бар необходима установка редуктора давления настроенного на 4,5 бар.

Группа безопасности

Группа безопасности бойлера должна быть разрешена к применению АСV и настроена на давление 7 бар. Предохранительный клапан, входящий в группу безопасности, должен быть присоединен к сливу в канализацию.

Расширительный бак системы горячего водоснабжения

Установка расширительного бака в системе горячего водоснабжения позволяет избежать повышения давления при гидравлических ударах.

Циркуляционный насос системы горячего водоснабжения

Если котел находится на удалении от точек водоразбора, монтаж контура рециркуляции с циркуляционным насосом обеспечит быструю подачу горячей воды.

Пример схемы горячего водоснабжения с термостатическим смесителем

1. Запорный кран
2. Обратный клапан
3. Редуктор давления
4. Группа безопасности
5. Расширительный бак горячего водоснабжения
6. Циркуляционный насос горячего водоснабжения
7. Термостатический смеситель
8. Точка водоразбора
9. Дренажный кран
10. Запорный кран для слива
11. Предохранительный клапан

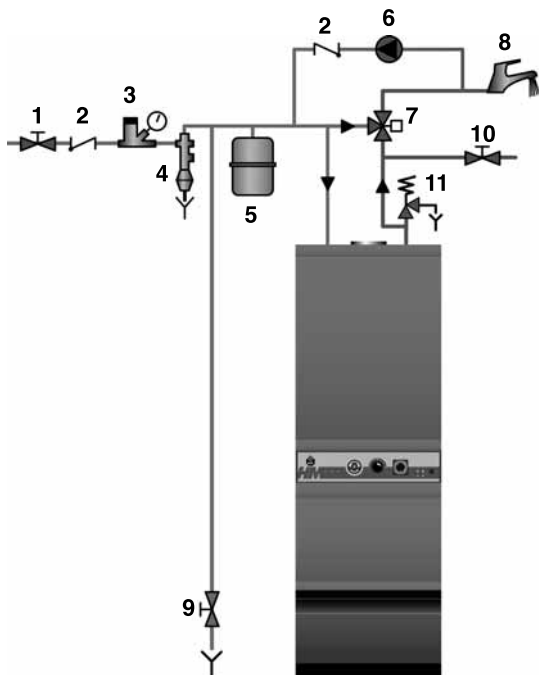

ВАЖНО! Как защитная мера против возможных ожогов, настоятельно рекомендуется установка термостатического смесителя.

Пример параллельного соединения котлов

Рекомендуется для установок с высокой непрерывной производительностью.

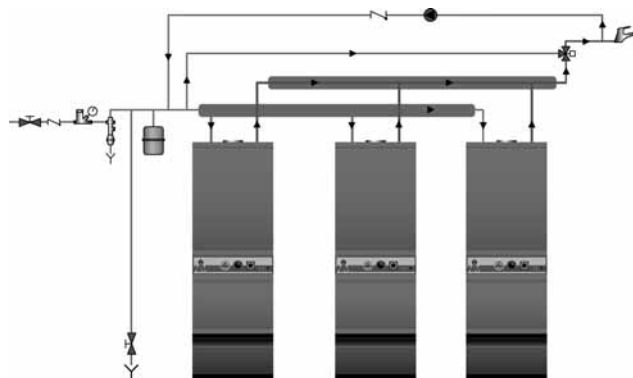

Пример последовательного соединения котлов

Рекомендуется для установок с высокой выходной температурой потока. До трех котлов.

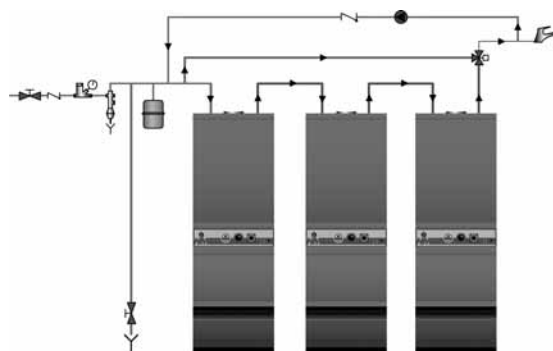

Пример установки с накопительным баком

Рекомендуется для установок с высокой пиковой производительностью.

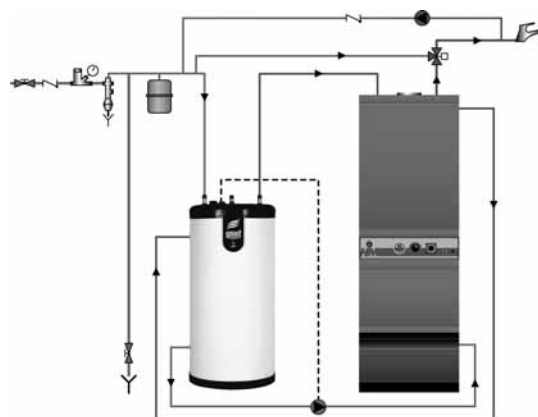

ПРИСОЕДИНЕНИЕ КОНТУРА ОТОПЛЕНИЯ

Heat Master имеет два отверстия на задней панели корпуса, предназначенные для присоединения системы водяного отопления. Присоединение к системе отопления может снизить показатели производительности по горячей воде.

Расширительный бак

Heat Master 60N оборудован расширительным баком объемом 8 л. Heat Master 70/100 поставляется с двумя расширительными баками объемом 10 л каждый, а Heat Master 150 Jumbo с четырьмя баками объемом 8 л каждый. Объем расширительных баков достаточен только для работы в режиме приготовления горячей воды. Если котел присоединяется к системе отопления, необходима установка отдельного расширительного бака (см. техническую документацию производителя расширительных баков для подробностей).

Пример присоединения к одному контуру отопления

1. 3-х ходовой смеситель
2. Циркуляционный насос
3. Обратный клапан
4. Запорный кран
5. Предохранительный клапан 3 бар
6. Расширительный бак
7. Дренажный кран
8. Контроллер управления

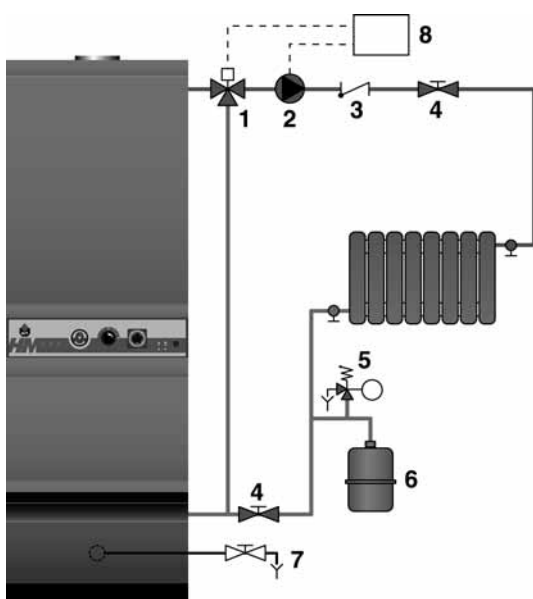

ПРЕДУПРЕЖДЕНИЕ! Предохранительный клапан контура отопления снабжен пластиковой трубкой, присоединенной к сливу. Трубка предназначена только для проверок клапана перед вводом в эксплуатацию и должна быть удалена. Предохранительный клапан должен быть соединен с дренажем металлической трубкой.

ПРИСОЕДИНЕНИЕ ТОПЛИВНОЙ МАГИСТРАЛИ

Для присоединения горелок других производителей обратитесь к соответствующим техническим инструкциям.

Присоединение без обратной магистрали

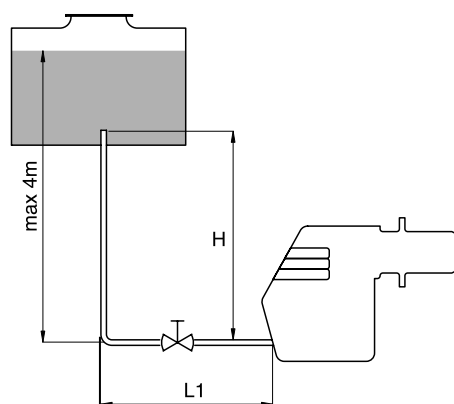

H (м)	L (м) (L = H + L1)	
	Ø вн. 8 мм	Ø вн. 10 мм
0,5	10	20
1	20	40
1,5	40	80
2	60	100

Присоединение с обратной магистралью

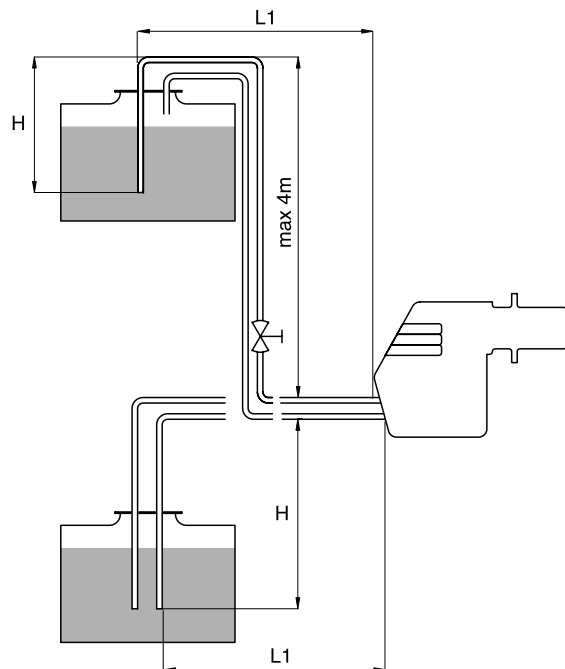

H (м)	L (м) (L = H + L1)	
	Ø вн. 8 мм	Ø вн. 10 мм
0	35	100
0,5	30	100
1	25	100
1,5	20	90
2	15	70
2	8	30
3,5	6	20

ЭЛЕКТРИЧЕСКИЕ СОЕДИНЕНИЯ

Параметры электропитания

Котел присоединяется к электрической сети 220 В, 50 Гц однофазного напряжения. Двухполюсный выключатель с током 6А должен быть установлен на распределительном щите котельного помещения для возможности обесточить установку на период проведения сервисных работ или ремонта.

Подключение

Подключение котла к электросети должно выполняться в соответствии с местными стандартами и правилами.

Безопасность

Бак из нержавеющей стали должен быть заземлен.



Электропитание котла должно быть отключено при проведении любых сервисных работ.

ЭЛЕКТРИЧЕСКАЯ СХЕМА

Электрическая схема котлов 60N, 70N, 100N (стр. 13) и 150 Jumbo (стр. 14)

1. Штекер котла
2. Главный выключатель
3. Индикатор срабатывания защитного термостата (нет на 150 Jumbo)
4. Защитный термостат с ручным перезапуском
5. Индикатор недостаточного давления в первичном контуре
6. Реле минимального давления в первичном контуре
7. Оптимизатор
8. Переключатель «зима-лето» (нет на 150 Jumbo)
9. Реле приоритета горячей воды (нет на 150 Jumbo)
10. Индикатор блокировки горелки (нет на 150 Jumbo)
11. Комнатный термостат (опция)
12. Циркуляционный насос системы отопления
13. Циркуляционный насос первичного контура
14. Штекер горелки
15. Реле потока (опция)
16. Термостат максимальной температуры 95°C
17. Регулировочный термостат
18. Электрическая розетка
19. Реле приоритета бойлера (только для 150 Jumbo)

Электрическая схема Heat Master 60 N, 70 N и 100 N

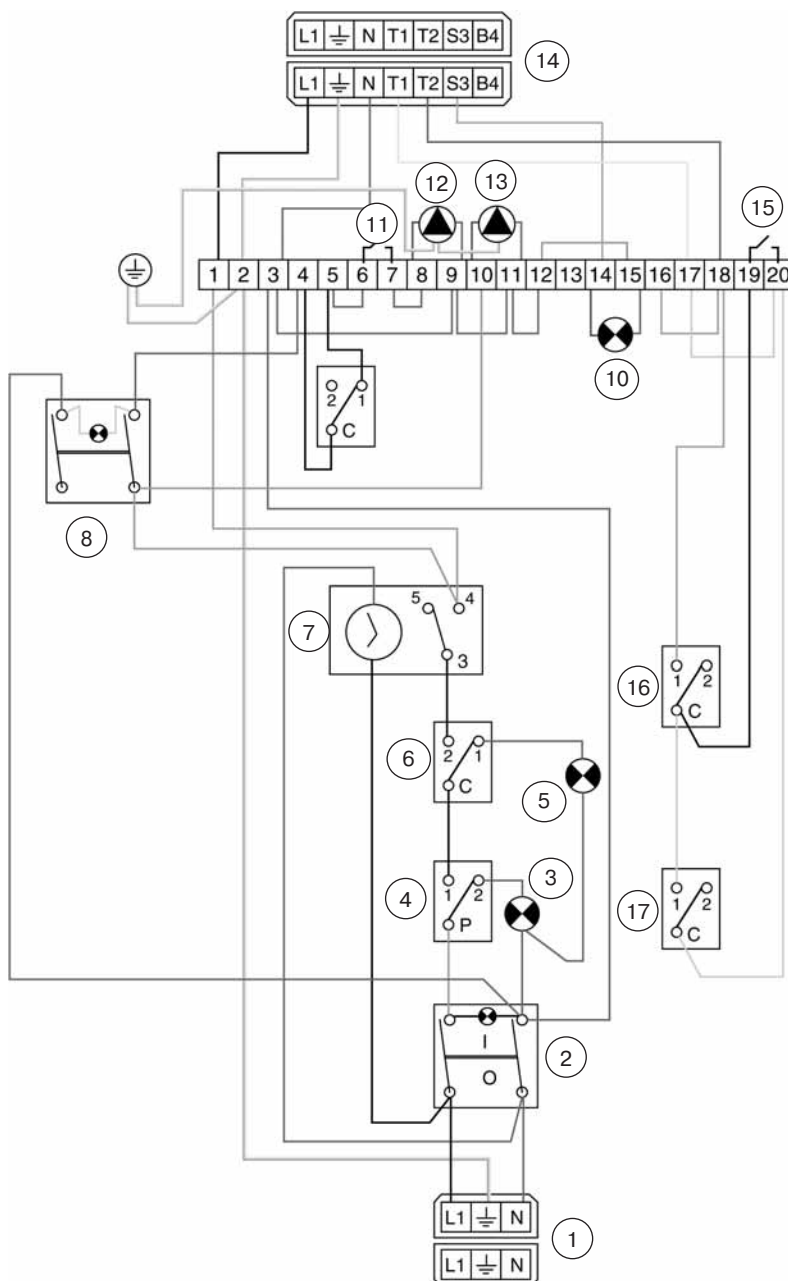

Электрическая схема Heat Master 150 Jumbo

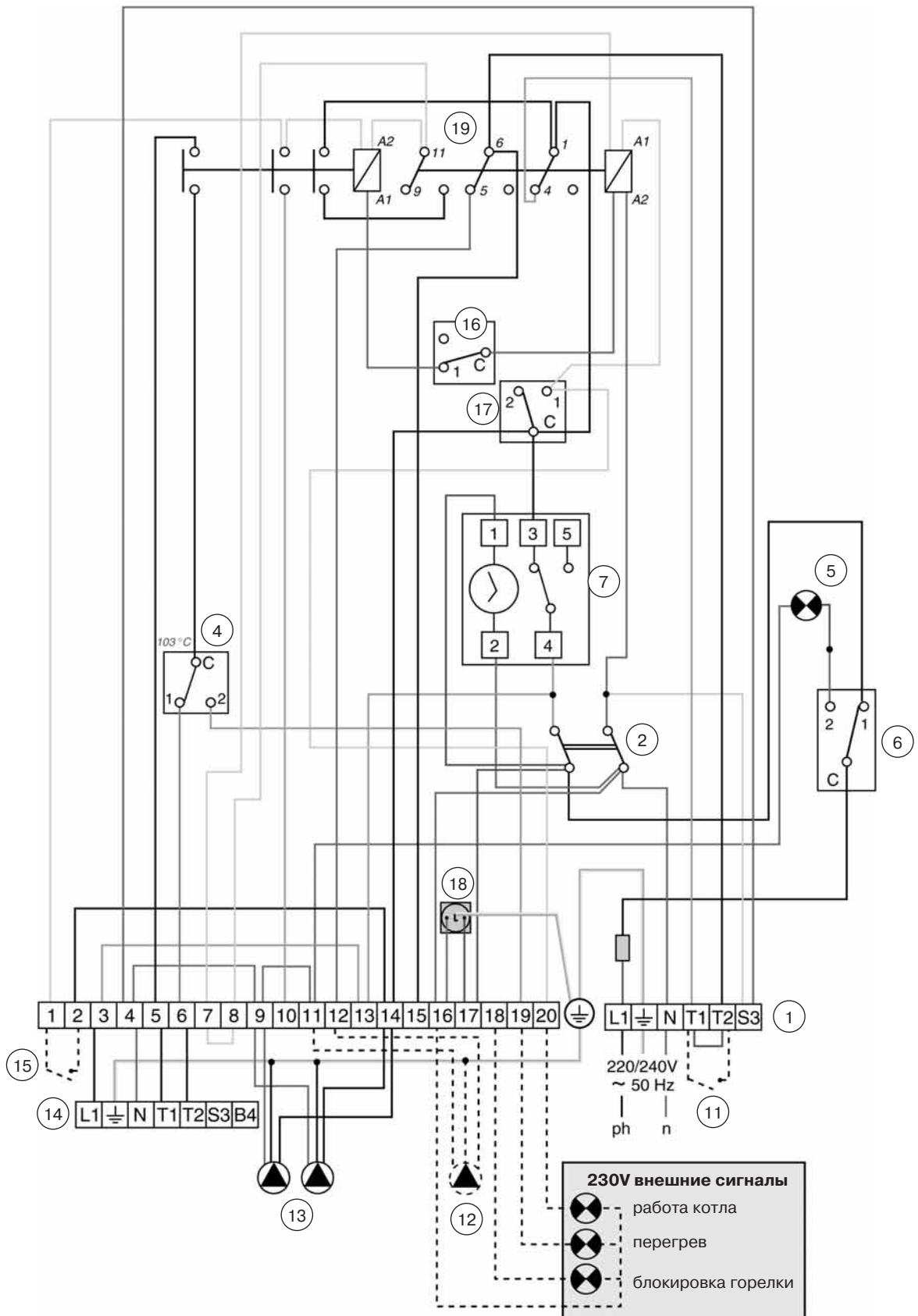

ЗАПОЛНЕНИЕ СИСТЕМ ОТОПЛЕНИЯ И ВОДОСНАБЖЕНИЯ



ВАЖНО
Бойлер контура горячего водоснабжения должен быть заполнен перед заполнением контура отопления.

1. Закройте кран заполнения контура отопления (А).
2. Откройте запорный кран (В) и кран (С).
3. После заполнения бойлера горячей воды закройте кран (С) и откройте кран заполнения контура отопления (А) не превышая давления в контуре в 1 бар.
4. Откройте автоматический воздухоудалитель, расположенный в верхней части котла.
5. После выпуска воздуха из системы отопления установите в ней давление равное статическому плюс 0,5 бар: при 10 м – 1,5 бар; при 20 м – 2,5 бар.
6. Проверьте электрические подсоединения и вентиляцию котельного помещения.
7. Установите термостат котла между 60 и 90°C.
8. Включите главный выключатель котла.
9. Проверьте давление газа перед включением (для газовой горелки).
10. Для горелки на жидком топливе – проверьте питание топливом. Произведите, если необходимо, удаление воздуха, измерения и настройки.
11. Установите комнатный термостат на нагрев. При работе горелки убедитесь в отсутствии утечек продуктов сгорания топлива через дымоход.
12. После 5 минут работы горелки удалите воздух из контура отопления снова, поддерживая давление в системе не менее 1 бар.
13. Перезапустите котел и проверьте параметры сгорания топлива.

Heat Master 60 N

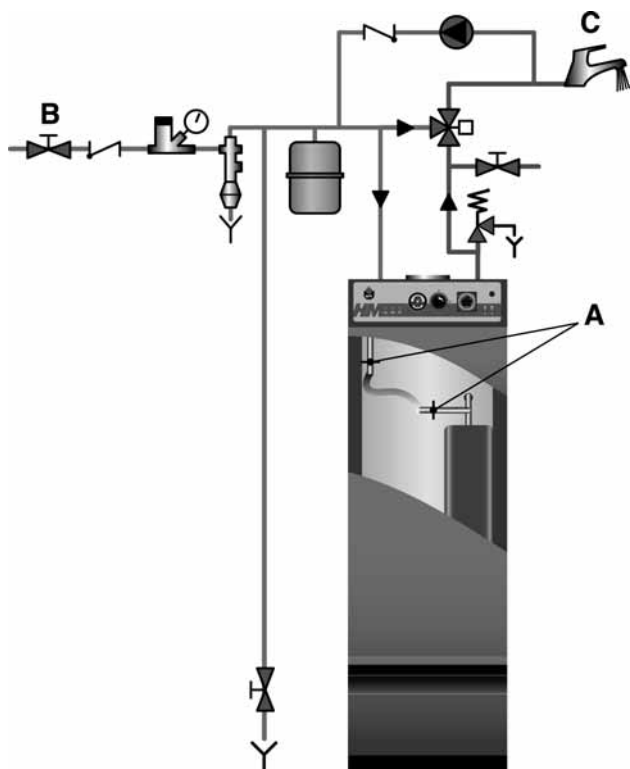

Heat Master 70 N and 100 N

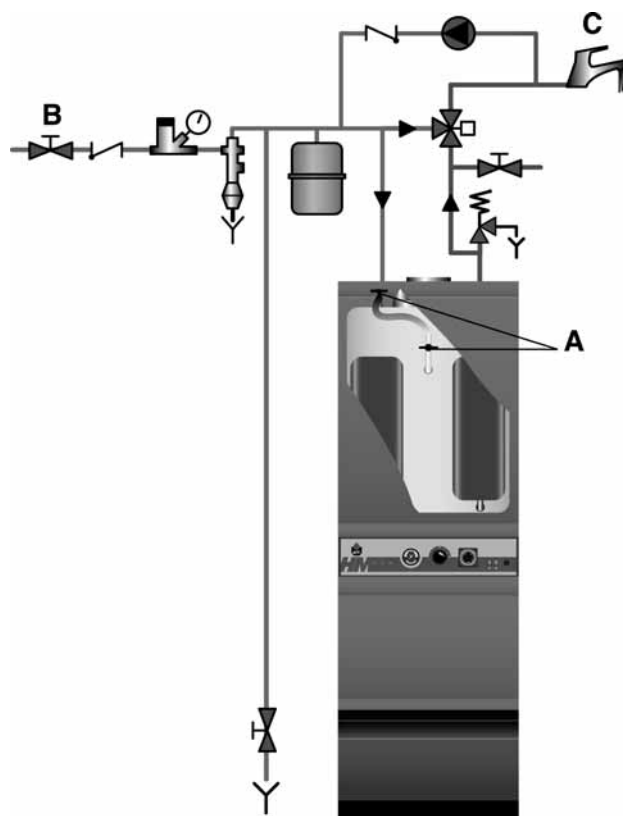

Heat Master 150 Jumbo

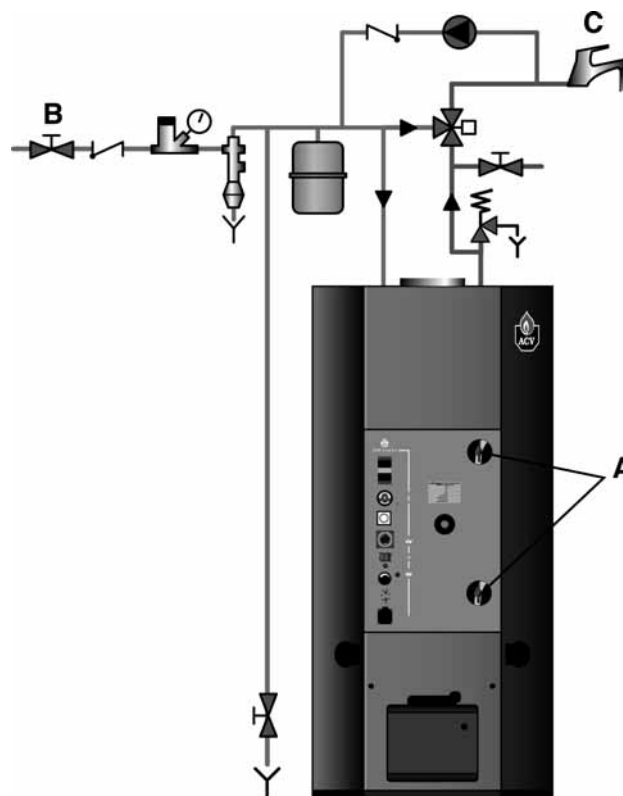

ГОРЕЛКА ГАЗОВАЯ ПРЕДВАРИТЕЛЬНОГО СМЕШЕНИЯ ACV BG 2000-S

Описание

Горелочная труба покрыта металлическим волокном (NIT) которое, вместе с замечательными способностями к теплопередаче, дает большую надежность.

Главными компонентами горелки являются трубка Вентури и газовый блок, изготовленные компанией Honeywell для газовых грелок с низкими выбросами NOx, в комплектации с автоматическим поджигом и контролем пламени по ионизации. Давление газа на выходе из газового клапана равно давлению воздуха возле входа в трубку Вентури, уменьшенное на величину настройки. Вентилятор засасывает воздух в область горения через трубку Вентури, где происходит подача газа в поток воздуха. В трубке создается разрежение и газ находящийся при атмосферном давлении попадает в воздушный поток. Оптимальная газо-воздушная смесь поступает через вентилятор на рампу горелки.

Конструкция обеспечивает бесшумную и безопасную работу:

- При недостаточной подаче воздуха разрежение в трубке Вентури падает и газовый клапан закрывается.
- Если существует препятствие свободному удалению уходящих газов, поток воздуха также снижается, что приводит к закрытию газового клапана и остановке горелки.
- Горелка BG 2000-S для котлов 60, 70 и 100 управляется программным реле Honeywell.



Горелка BG 2000-S имеет заводские настройки для работы на природном газе.

Перевод на пропан:

Комплект, поставляемый с горелкой состоит из:

- дроселирующих дисков
- пластин
- установочной наклейки
- инструкции

Габаритные размеры горелки ACV BG 2000 S

Модель	A	B	C
BG 2000-S / 60	375	228	248
BG 2000-S / 70	375	248	342
BG 2000-S / 100	375	248	342

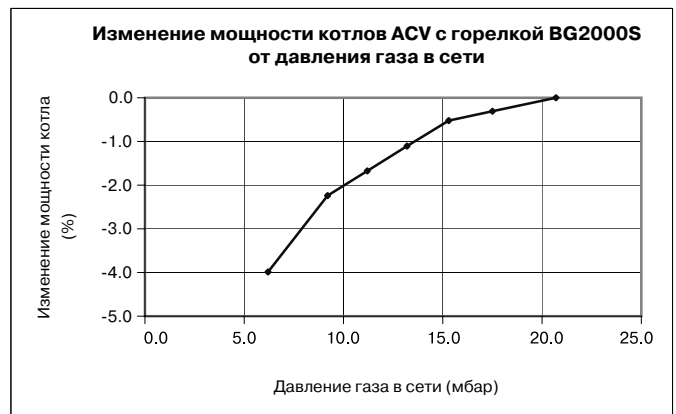
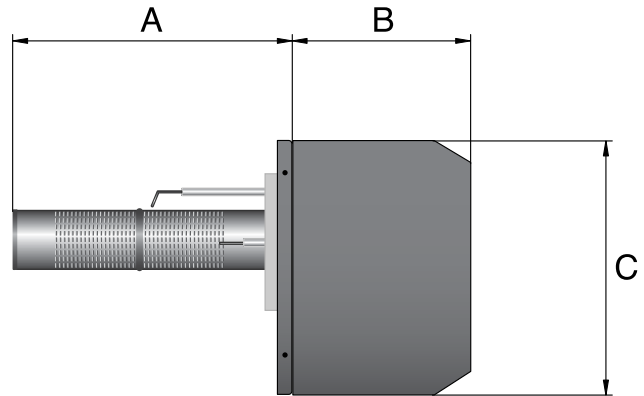

Heat Master 150 Jumbo

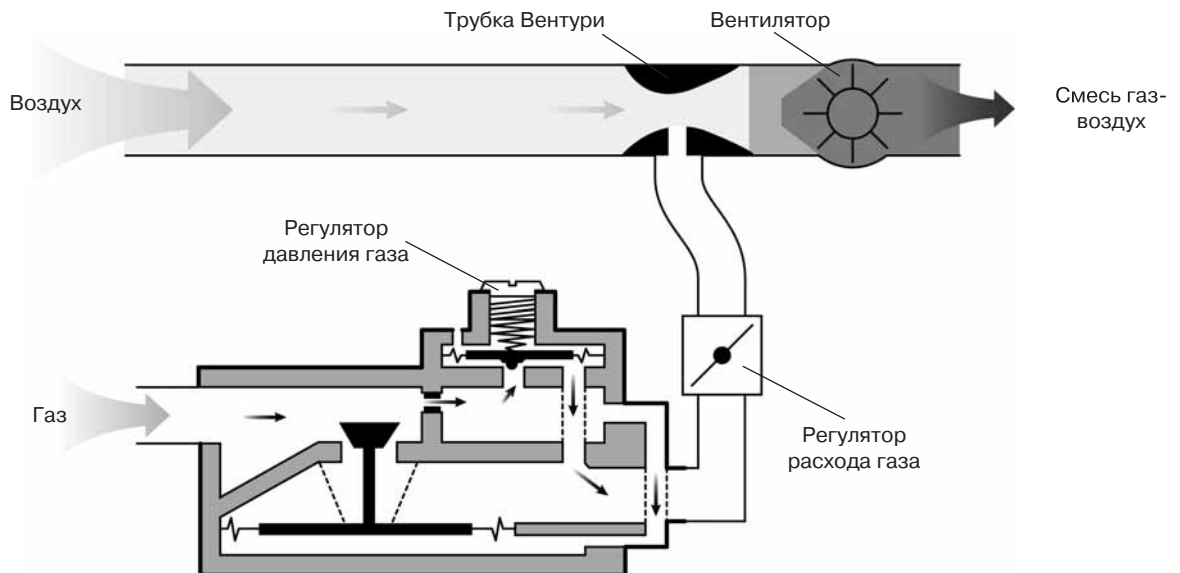

Электрические соединения

- В. Синий
- Вк. Черный
- Вr. Коричневый
- G. Серый
- Gr. Зеленый
- Y. Желтый
- Y/Gr. Желтый/Зеленый

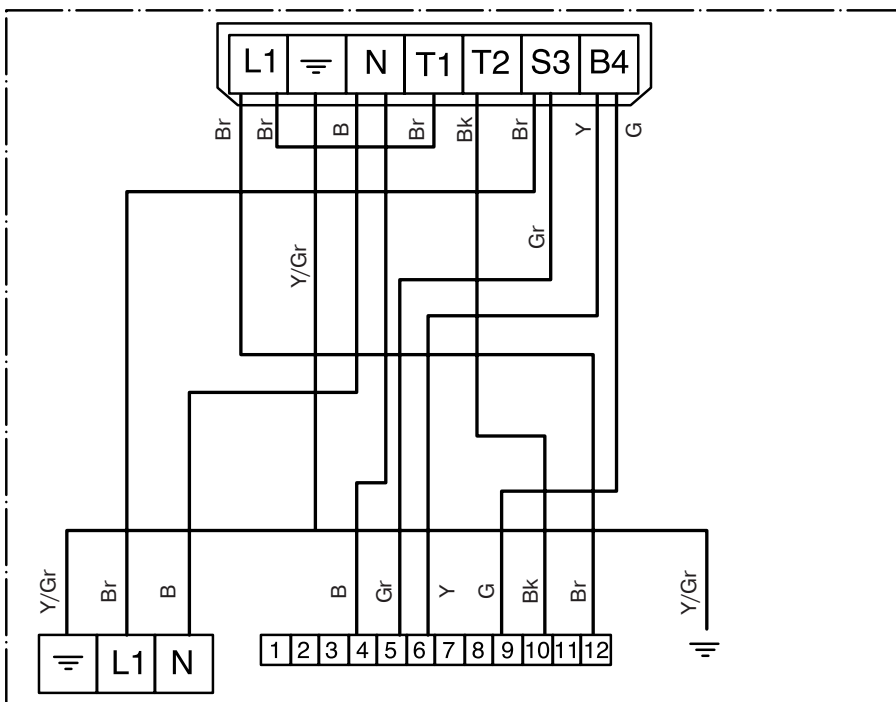

Электрические соединения

- В. Синий
- Вк. Черный
- Вr. Коричневый
- G. Серый
- Gr. Зеленый
- Y. Желтый
- Y/Gr. Желтый/Зеленый

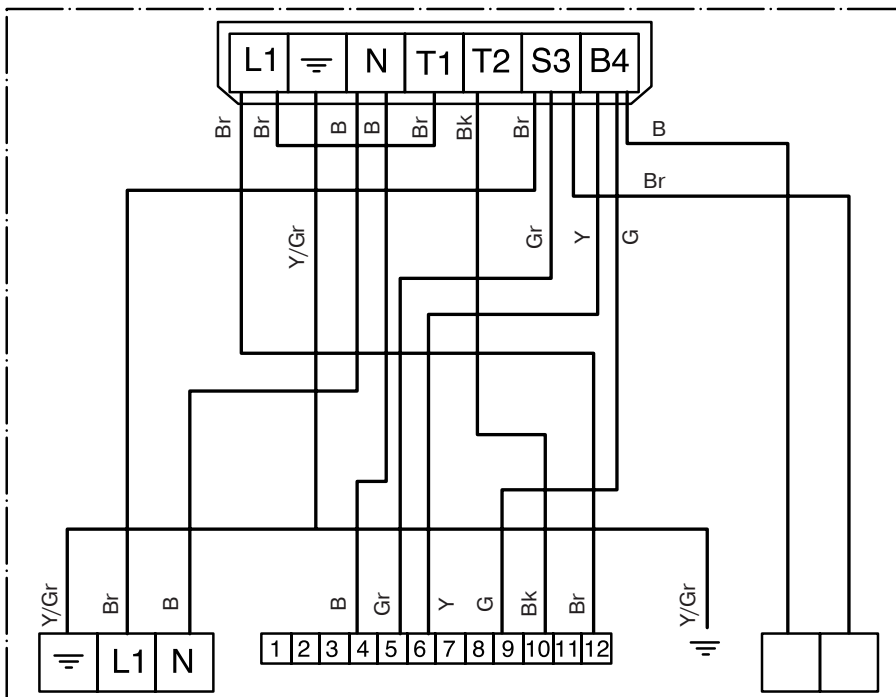

Газовая горелка предварительного смешения BG 2000-S/60 и BG 2000-S/70

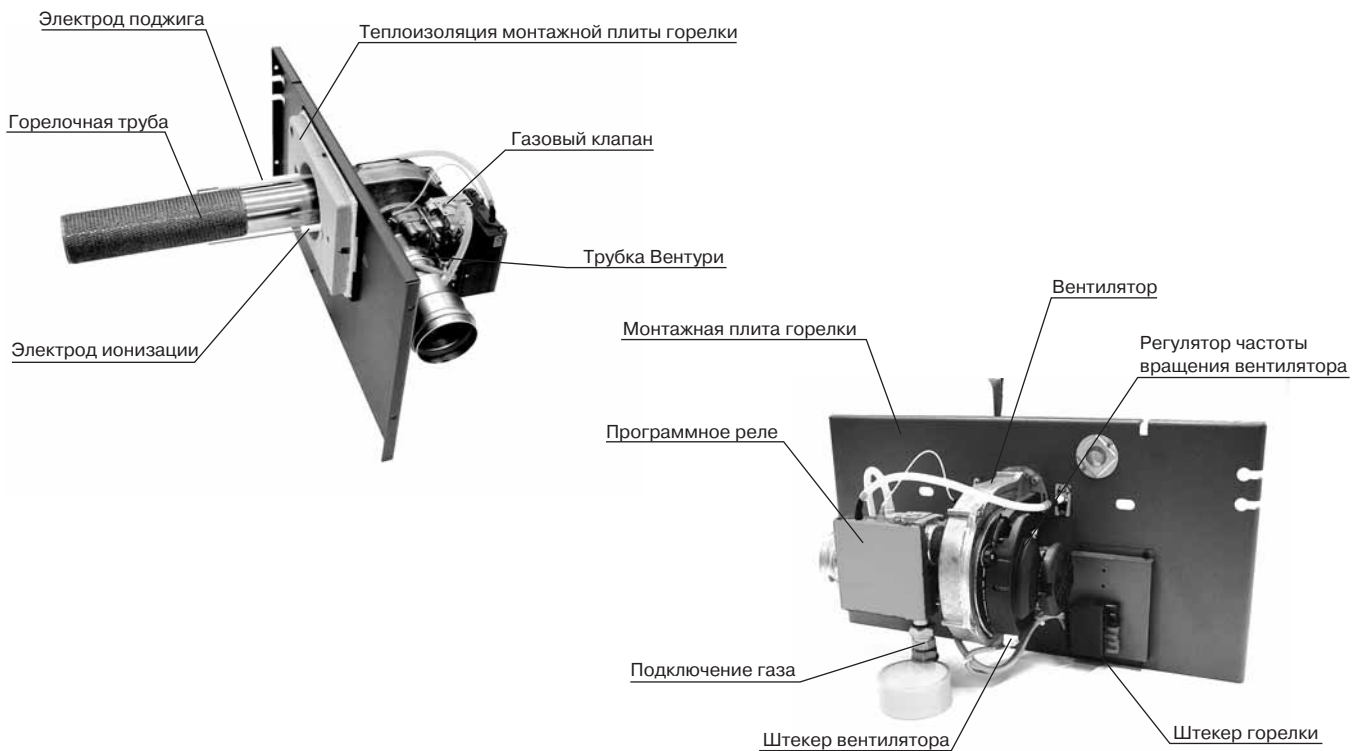

Газовая горелка предварительного смешения BG 2000-S/100

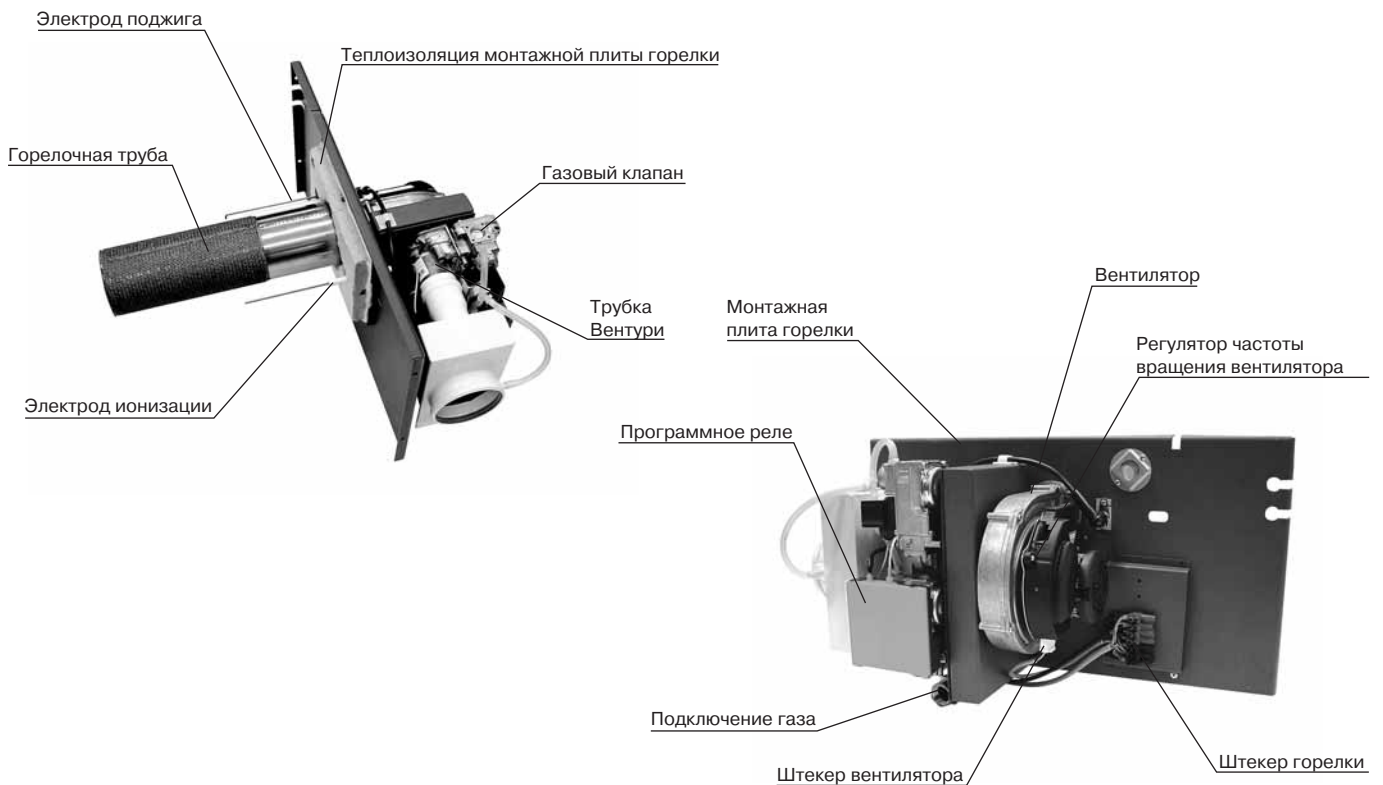

ХАРАКТЕРИСТИКИ ГОРЕЛКИ

Характеристики горелки BG 2000 HeatMaster 60, 70 и 100

		HM 60 N + BG 2000-S/60	HM 70 N + BG 2000-S/70	HM 100 N + BG 2000-S/100	HM 100 N + с наддувной горелкой	HM 150 Jumbo + с наддувной горелкой
Теплопроизводительность	кВт	69,9	69,9	85,0	96,8	154
Номинальная полезная мощность	кВт	63,0	63,0	77,4	90,0	139,1
Эффективность сгорания – природный газ	%	91,2	91,5	92,9	92,9	91,5
Газ G20 – 20 мбар (природный газ)	%	9,5	9,0	9,0	9,0	9,0
Газ G20 – 20 мбар (природный газ)						
Расход	м³/час	7,40	7,40	8,99	10,24	16,30
Газ G25 – 20/25 мбар (природный газ)						
Расход	м³/час	8,60	8,60	10,46	11,91	18,95
Газ G31 – 37/50 мбар (пропан)						
Расход	м³/час	2,86	2,86	3,47	3,95	6,29
Давление в камере сгорания	мбар	0,6	0,6	1,4	1,4	0,6
Температура продуктов сгорания	°С	186	172	145	165	181
Массовый выход продуктов сгорания	г/сек	32,1	32,1	39,1	44,5	70,8

ГОРЕЛКИ НА ЖИДКОМ ТОПЛИВЕ ACV VM101 И VM 151

Описание

Использование новых технологий позволяет горелкам средней мощности отвечать всем требованиям по производительности и выбросам загрязняющих веществ в атмосферу. Горелки оснащены высококачественными компонентами, включая двухступенчатый топливный насос, который обеспечивает плавный запуск.

Компоненты:

- Реле Landys&Gyr
- Электродвигатель AE.G.
- Насос Suntec
- Трансформатор May&Christe
- Подогреватель топлива Landys&Gyr

Характеристики горелок

Преимущества

- Простота установки – горелки оснащены безопасным кожухом и новой системой прикрепления к котлу.
- Горелки отвечают требуемому давлению в камере сгорания котла.
- Автоматическая заслонка перекрывает воздухозаборные отверстия при выключении горелки. Камера сгорания не охлаждается.
- Малошумная работа и надежность.
- Регулировка к различной длине камеры сгорания благодаря специальному зажиму на фланце горелки.
- Три точки регулировки воздуха для оптимального соотношения топливо/воздух:
 - предварительная регулировка
 - первичная регулировка
 - регулировка подпорной шайбы

		HM 60 N	HM 70 N	HM 100 N	HM 150 JUMBO
Тип		VM 101	VM 101	VM 151	VM 151
Теплопроизводительность	кВт	69,9	69,9	107,0	154,0
Форсунка	гал/час	1,50	1,50	2,00	3,00
Угол распыла		60°	60°	60°	60°
Расход топлива	кг/час	5,9	5,9	8,92	13,0
Давление топливного насоса	бар	10,5	10,5	13,5	12,5
Давление в камере сгорания	мбар	0,6	0,6	1,4	0,6
Температура продуктов сгорания	°C	175	170	170	181
CO ₂	%	12,5	12,5	12,5	12,5
Массовый выход продуктов сгорания	г/сек	29,6	29,6	44,8	64,7

Габаритные размеры горелок VM

	A мм	B мм	C мм	D мм	E мм	F мм	G Δ	L Δ	LK Δ	Kg
VM 101	260	300	250	310	60 – 150	M 8	90	95	125 – 180	14
VM 151	280	340	280	350	60 – 190	M 8	115	120	156 – 200	20

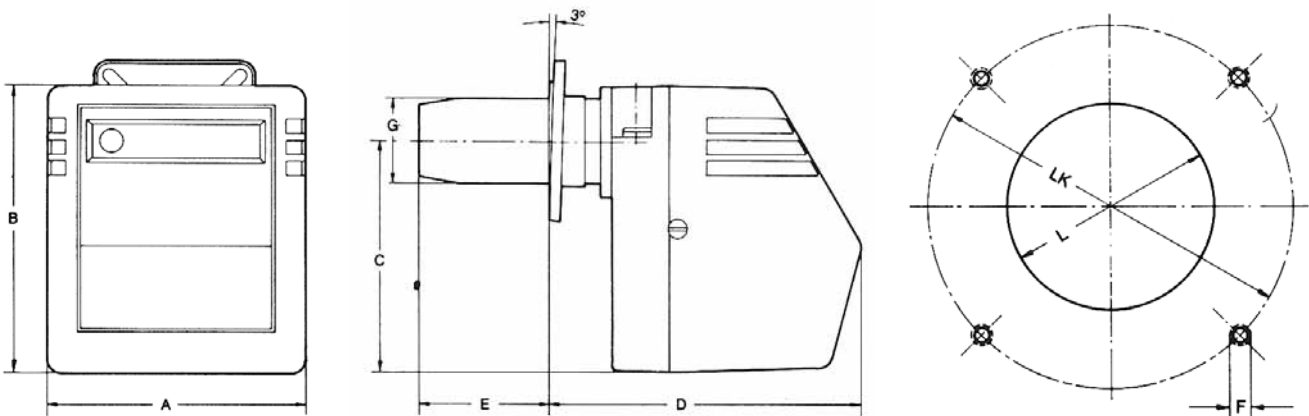

ПЕРИОДИЧНОСТЬ ОБСЛУЖИВАНИЯ

АСV рекомендует проводить обслуживание котла не реже одного раза в год. Обслуживание горелки должно выполняться квалифицированным специалистом. Если котел предполагается использовать для промышленных целей может потребоваться более частое сервисное обслуживание – проконсультируйтесь в АСV.

ОБСЛУЖИВАНИЕ КОТЛА

- 1 отключите электропитание на распределительном щите котельного помещения и перекройте подачу газа.
- 2 выключите главный выключатель котла.
- 3 отсоедините трубу дымохода от котла.
- 4 снимите верхнюю крышку, а затем редукционный конус.
- 5 выньте турбулизаторы из дымогарных труб для чистки. Замените их если требуется.
- 6 снимите переднюю плиту горелки.
- 7 прочистите дымогарные трубы.
- 8 прочистите камеру сгорания и горелку.
- 9 проверьте изоляцию передней плиты .

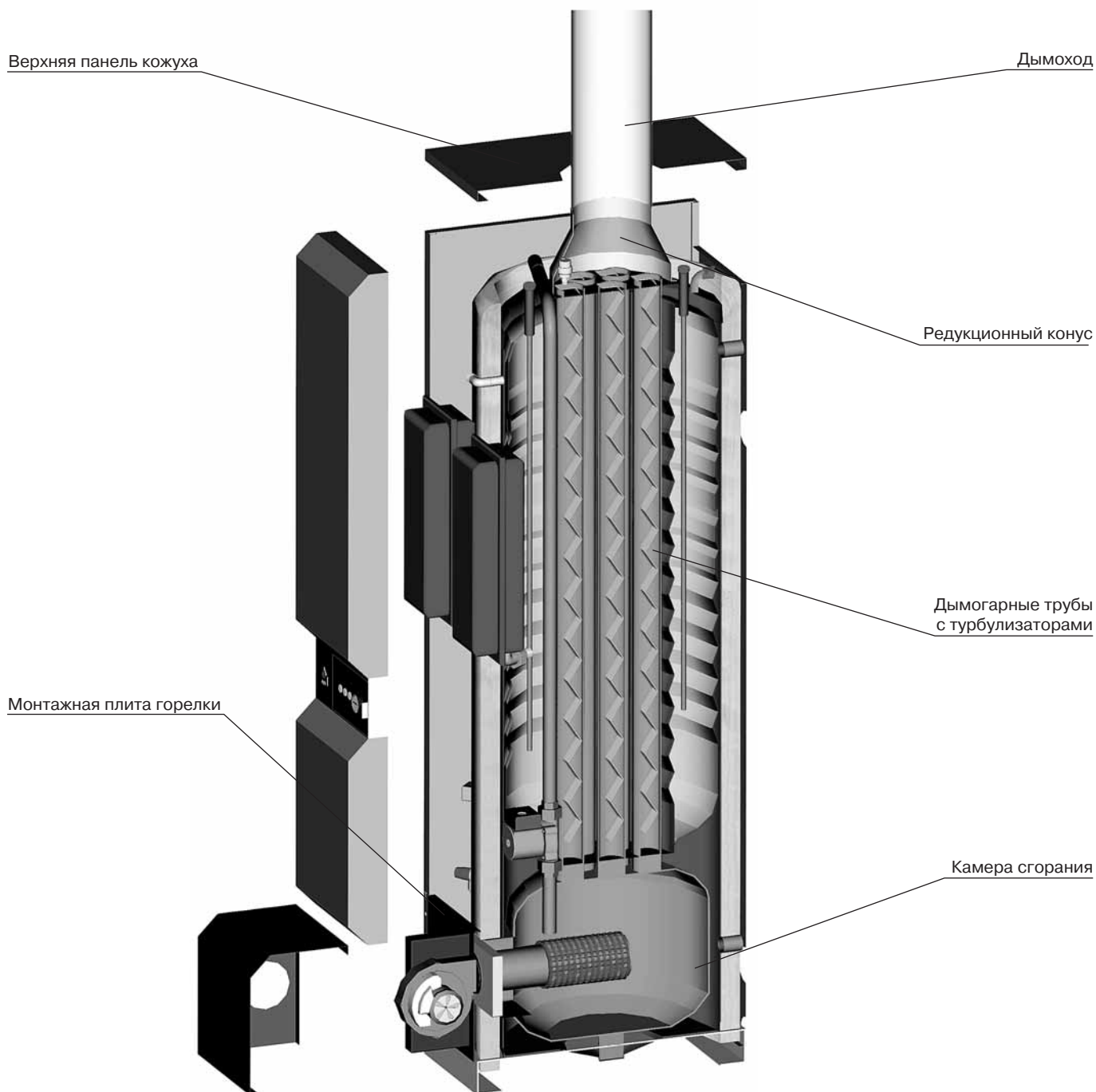

ОБСЛУЖИВАНИЕ ПРЕДОХРАНИТЕЛЬНЫХ УСТРОЙСТВ

- убедитесь, что все термостаты работают правильно: термостат котла и предохранительный термостат.
- проверьте предохранительные клапаны контура отопления и контура горячего водоснабжения.

ОБСЛУЖИВАНИЕ ГОРЕЛКИ

Жидкотопливная горелка

- Проверьте и очистите при необходимости топливный фильтр на подающей магистрали.
- Проверьте положение форсунки: проверьте, очистите или замените форсунку и ее фильтр, проверьте что электроды и подпорная шайба чисты и правильно установлены
- Соберите горелку и убедитесь, что предохранительные устройства работают правильно.
- Настройте параметры сгорания.
- Проверьте параметры сгорания (CO₂, CO и давление топливного насоса) и запишите их в Сервисных Записях на стр. 24.

Газовая горелка

- Проверьте изоляционный кирпич и прокладку камеры сгорания. Замените их при необходимости.
- Проверьте и очистите горелку и электроды.
- Убедитесь, что предохранительные устройства работают правильно.

СЛИВ ТЕПЛОНОСИТЕЛЯ



Теплоноситель, вытекающий из дренажного крана, может иметь очень высокую температуру и вызвать ожог. Убедитесь что люди не находятся рядом с дренажными отверстиями.

Слив контура отопления

1. Отключите электропитание на распределительном щите котельного помещения, закройте краны на трубопроводе подачи газа или жидкого топлива.
2. Закройте запорные краны (4).
3. Откройте сначала кран (7) затем предохранительный клапан.
4. Позвольте воде слиться.

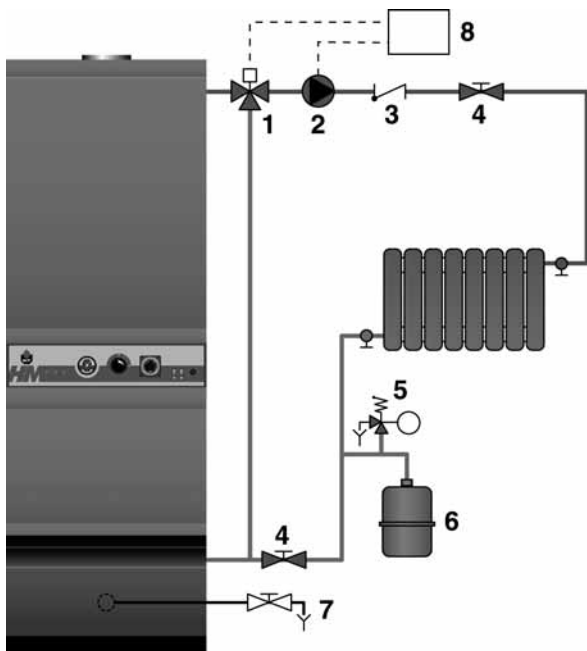

Слив контура горячего водоснабжения

1. Отключите электропитание на распределительном щите котельного помещения, закройте краны на трубопроводе подачи газа или жидкого топлива.
2. Сбросьте избыточное давление в контуре отопления.
3. Закройте запорные краны (1) и (8).
4. Откройте сначала кран (9) затем (10).
5. Позвольте воде слиться.

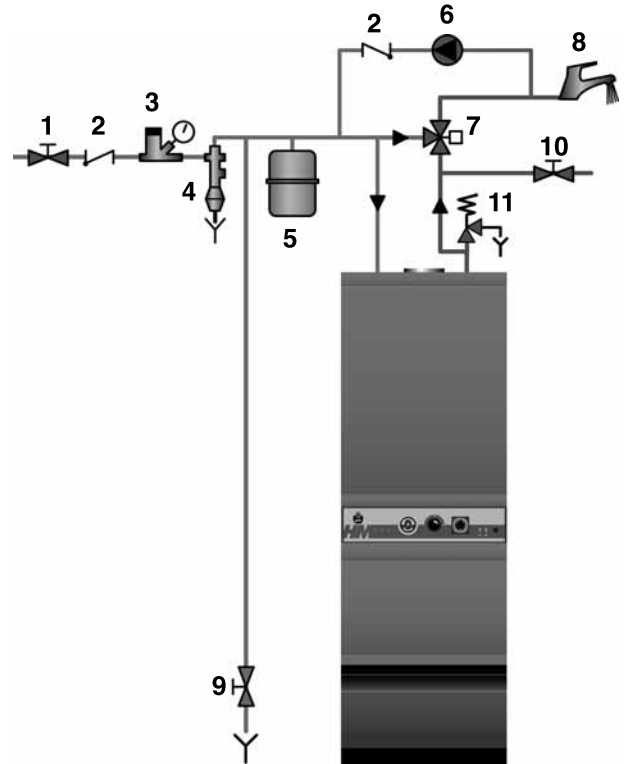

Для обеспечения слива бойлера кран (9) должен быть расположен на уровне пола.

ЗАПАСНЫЕ ЧАСТИ

Обратитесь к специальной документации, доступной в компании ACV.

ЭКСПЛУАТАЦИЯ КОТЛА



Система должна обслуживаться не менее одного раза в год квалифицированным специалистом. При эксплуатации котла в промышленных целях может потребоваться более частое сервисное обслуживание. Проконсультируйтесь у специалиста.

Включение горелки:
При нормальной работе горелка включается автоматически при снижении температуры теплоносителя ниже установленной на терморегуляторе котла.

Панель управления

Внутри панели управления нет частей, предназначенных для доступа пользователя.

1. Главный выключатель

Предназначен для выключения котла от электросети

2. Регулировочный термостат 60–90°C

При использовании котла только для нагрева санитарной воды термостат можно устанавливать между 60 и 90°C. Если котел присоединен к системе отопления регулировочный термостат обычно устанавливают на значение 80°C для обеспечения оптимальных условий эксплуатации.

3. Переключатель «зима–лето»

Предназначен для выключения циркуляционного насоса системы отопления в летний период.

4. Предохранительный термостат с ручным перезапуском

Если температура теплоносителя в котле превысит 103°C сработает это защитное устройство и включится световой индикатор. Для перезапуска – сперва дождитесь пока температура в котле опустится до 60°C, потом открутите крышку и нажмите кнопку используя ручку, карандаш и т.п. Завинтите крышку на место. Если срабатывание термостата будет происходить часто, обратитесь к вашему сервисному специалисту.

5. Оптимизатор

Устройство позволяет котлу включаться и выключаться в соответствии с программой рассчитанной на 24 часа. По окружности часов находятся переключатели белого цвета, которые определяют интервалы переключения в 15 минут. Для определения положение «включено» необходимо передвинуть переключатель наружу.

Положения: флажок внутрь – котел выключен
флажок наружу – котел включен

6. Термоманометр

Устройство показывает температуру теплоносителя и давление в системе отопления. Значение температуры не должно превышать 90°C, в противном случае выключите котел и проверьте установки термостата. При регулярном превышении температуры обратитесь к вашему сервисному инженеру. Значение давления не должно быть ниже 1 бар. В противном случае обратитесь к разделу «Давление в системе отопления» настоящей инструкции.

7. Индикатор низкого давления первичного контура

Если этот индикатор включен, в первичном контуре котла недостаточное давление теплоносителя. Обратитесь к разделу «Давление в системе отопления» настоящей инструкции.

Панель управления котла Heat Master 60N

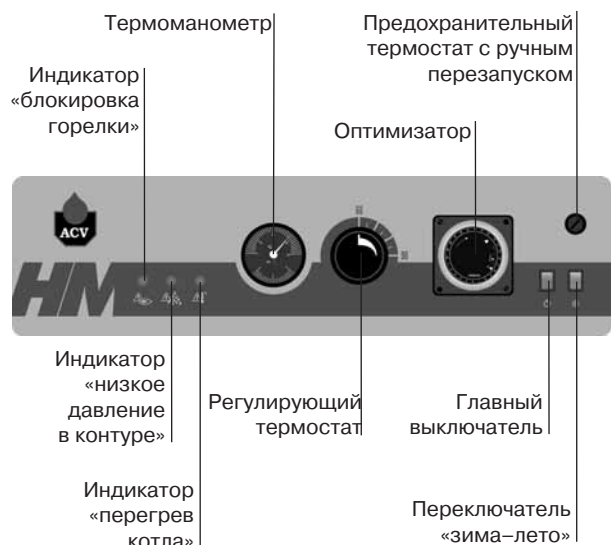

Панель управления котла Heat Master 70N / 100N

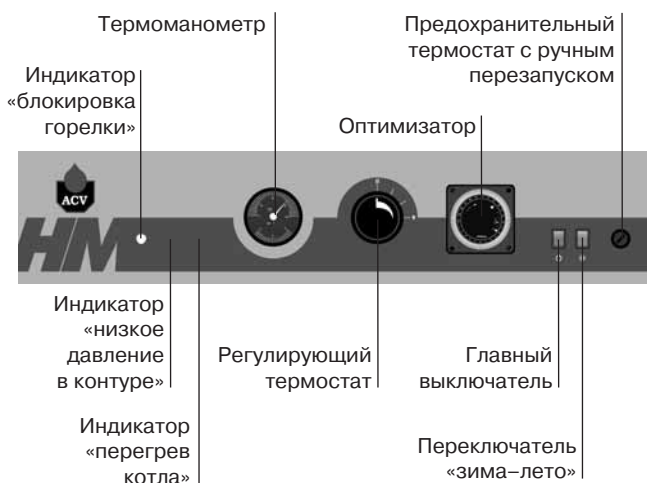

Панель управления котла Heat Master 150 Jumbo



Давление в системе отопления



Время от времени вам может понадобится увеличить давление в системе отопления. Значение давления можно проверить по показаниям термоманометра, расположенного на панели управления.

Точное значение требуемого давления зависит от высоты здания. Ваш специалист по монтажу должен сообщить вам значение давление установленное при вводе в эксплуатацию (см. раздел «Заполнение системы отопления»).

Если давление в системе отопления опустится ниже 1 бар, реле минимального давления, которым оснащен котел, выключит его до момента повышения давления. В этом случае система отопления требует повышения давления.

Во-первых, выключите котел главным выключателем и на распределительном электрощите котельного помещения. Затем, снимите переднюю крышку кожуха котла, потянув ее на себя. Вам должны быть видны краны «А» и «В», предназначенные для заполнения котла. Откройте оба крана и заполните систему. Когда термоманометр укажет требуемое давление, закройте оба крана. Установите панель кожуха на место.

Подключите котел к электрической сети.

Если теплоноситель или санитарная вода текут из предохранительных клапанов, выключите котел и обратитесь к вашему сервисному инженеру.

Heat Master 70 N and 100 N

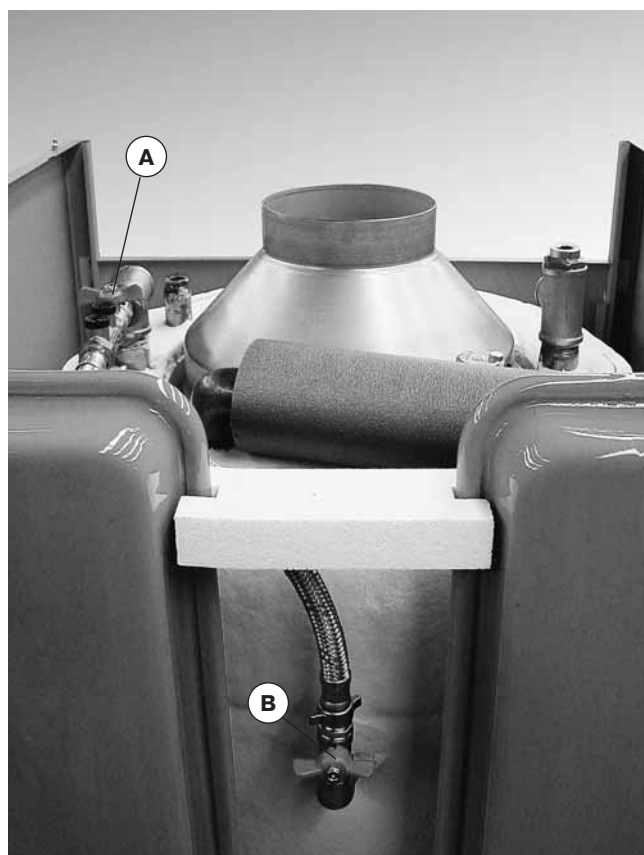

Heat Master 60 N



Heat Master 150 Jumbo



ПЕРЕЗАПУСК ГОРЕЛКИ НА ГАЗЕ ИЛИ ЖИДКОМ ТОПЛИВЕ

- НМ 60N и НМ 150 Jumbo
Индикатор блокировки горелки расположен на крышке горелки
- НМ 70N и 100N
Индикатор блокировки горелки расположен на крышке горелки и на панели управления котла.

Световой сигнал красного цвета обозначает аварийную остановку горелки. Подождите пять минут перед перезапуском горелки. Для перезапуска нажмите кнопку, расположенную на горелке.

Если запуск горелки не произошел, обратитесь к вашему сервисному инженеру, предварительно убедившись что остановка не вызвана отсутствием электропитания или низким уровнем топлива в баке.



ПЕРЕЗАПУСК ГОРЕЛКИ BG 2000-S

- НМ 60N BG 2000-S/60
Индикатор блокировки горелки расположен на горелке
- НМ 70N BG 2000-S/70 и НМ 100N BG 2000-S/100
Индикатор блокировки горелки расположен на горелке и на панели управления котла.

1. Снимите крышку горелки.
2. Нажмите кнопку перезапуска.

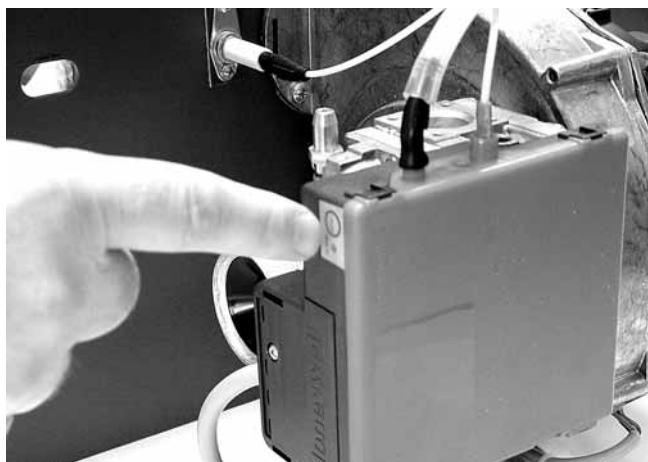

3. Если горелка включилась, установите крышку на место.
4. Если запуск горелки не произошел, обратитесь к вашему сервисному инженеру.

НЕИСПРАВНОСТИ ГОРЕЛКИ

Для всех типов – горелок обратитесь к соответствующим руководствам по эксплуатации для этих горелок.

ПАРАМЕТРЫ НАСТРОЙКИ

Дата	Температура газов:	Модель:
% CO ₂ (мин. мощность) :	КПД :	Серийный номер:
% CO ₂ (мин. мощность) :	Давление газа :	Давление в системе отопления:
<input type="checkbox"/> Газ <input type="checkbox"/> Пропан		
<input type="checkbox"/> Жидкое топливо	Имя и подпись :	

ЗАПИСИ ПРИ ПОСЛЕДУЮЩЕМ ОБСЛУЖИВАНИИ

Дата	Температура газов:	Примечание:
% CO ₂ (мин. мощность) :	КПД :	
% CO ₂ (мин. мощность) :	Давление газа :	
<input type="checkbox"/> Газ <input type="checkbox"/> Пропан		
<input type="checkbox"/> Жидкое топливо	Имя и подпись :	

Дата	Температура газов:	Примечание:
% CO ₂ (мин. мощность) :	КПД :	
% CO ₂ (мин. мощность) :	Давление газа :	
<input type="checkbox"/> Газ <input type="checkbox"/> Пропан		
<input type="checkbox"/> Жидкое топливо	Имя и подпись :	

Дата	Температура газов:	Примечание:
% CO ₂ (мин. мощность) :	КПД :	
% CO ₂ (мин. мощность) :	Давление газа :	
<input type="checkbox"/> Газ <input type="checkbox"/> Пропан		
<input type="checkbox"/> Жидкое топливо	Имя и подпись :	

Дата	Температура газов:	Примечание:
% CO ₂ (мин. мощность) :	КПД :	
% CO ₂ (мин. мощность) :	Давление газа :	
<input type="checkbox"/> Газ <input type="checkbox"/> Пропан		
<input type="checkbox"/> Жидкое топливо	Имя и подпись :	

Дата	Температура газов:	Примечание:
% CO ₂ (мин. мощность) :	КПД :	
% CO ₂ (мин. мощность) :	Давление газа :	
<input type="checkbox"/> Газ <input type="checkbox"/> Пропан		
<input type="checkbox"/> Жидкое топливо	Имя и подпись :	

Дата _____	Температура газов: _____	Примечание: _____
% CO ₂ (мин. мощность) : _____	КПД : _____	_____
% CO ₂ (мин. мощность) : _____	Давление газа : _____	_____
<input type="checkbox"/> Газ <input type="checkbox"/> Пропан		
<input type="checkbox"/> Жидкое топливо	Имя и подпись : _____	

Дата _____	Температура газов: _____	Примечание: _____
% CO ₂ (мин. мощность) : _____	КПД : _____	_____
% CO ₂ (мин. мощность) : _____	Давление газа : _____	_____
<input type="checkbox"/> Газ <input type="checkbox"/> Пропан		
<input type="checkbox"/> Жидкое топливо	Имя и подпись : _____	

Дата _____	Температура газов: _____	Примечание: _____
% CO ₂ (мин. мощность) : _____	КПД : _____	_____
% CO ₂ (мин. мощность) : _____	Давление газа : _____	_____
<input type="checkbox"/> Газ <input type="checkbox"/> Пропан		
<input type="checkbox"/> Жидкое топливо	Имя и подпись : _____	

Дата _____	Температура газов: _____	Примечание: _____
% CO ₂ (мин. мощность) : _____	КПД : _____	_____
% CO ₂ (мин. мощность) : _____	Давление газа : _____	_____
<input type="checkbox"/> Газ <input type="checkbox"/> Пропан		
<input type="checkbox"/> Жидкое топливо	Имя и подпись : _____	

Дата _____	Температура газов: _____	Примечание: _____
% CO ₂ (мин. мощность) : _____	КПД : _____	_____
% CO ₂ (мин. мощность) : _____	Давление газа : _____	_____
<input type="checkbox"/> Газ <input type="checkbox"/> Пропан		
<input type="checkbox"/> Жидкое топливо	Имя и подпись : _____	

Дата _____	Температура газов: _____	Примечание: _____
% CO ₂ (мин. мощность) : _____	КПД : _____	_____
% CO ₂ (мин. мощность) : _____	Давление газа : _____	_____
<input type="checkbox"/> Газ <input type="checkbox"/> Пропан		
<input type="checkbox"/> Жидкое топливо	Имя и подпись : _____	

Дата _____	Температура газов: _____	Примечание: _____
% CO ₂ (мин. мощность) : _____	КПД : _____	_____
% CO ₂ (мин. мощность) : _____	Давление газа : _____	_____
<input type="checkbox"/> Газ <input type="checkbox"/> Пропан		
<input type="checkbox"/> Жидкое топливо	Имя и подпись : _____	

Дата _____	Температура газов: _____	Примечание: _____
% CO ₂ (мин. мощность) : _____	КПД : _____	_____
% CO ₂ (мин. мощность) : _____	Давление газа : _____	_____
<input type="checkbox"/> Газ <input type="checkbox"/> Пропан		
<input type="checkbox"/> Жидкое топливо	Имя и подпись : _____	

Дата _____	Температура газов: _____	Примечание: _____
% CO ₂ (мин. мощность) : _____	КПД : _____	_____
% CO ₂ (мин. мощность) : _____	Давление газа : _____	_____
<input type="checkbox"/> Газ <input type="checkbox"/> Пропан		
<input type="checkbox"/> Жидкое топливо	Имя и подпись : _____	

Дата _____	Температура газов: _____	Примечание: _____
% CO ₂ (мин. мощность) : _____	КПД : _____	_____
% CO ₂ (мин. мощность) : _____	Давление газа : _____	_____
<input type="checkbox"/> Газ <input type="checkbox"/> Пропан		
<input type="checkbox"/> Жидкое топливо	Имя и подпись : _____	

Дата _____	Температура газов: _____	Примечание: _____
% CO ₂ (мин. мощность) : _____	КПД : _____	_____
% CO ₂ (мин. мощность) : _____	Давление газа : _____	_____
<input type="checkbox"/> Газ <input type="checkbox"/> Пропан		
<input type="checkbox"/> Жидкое топливо	Имя и подпись : _____	

Дата _____	Температура газов: _____	Примечание: _____
% CO ₂ (мин. мощность) : _____	КПД : _____	_____
% CO ₂ (мин. мощность) : _____	Давление газа : _____	_____
<input type="checkbox"/> Газ <input type="checkbox"/> Пропан		
<input type="checkbox"/> Жидкое топливо	Имя и подпись : _____	

Дата _____	Температура газов: _____	Примечание: _____
% CO ₂ (мин. мощность) : _____	КПД : _____	_____
% CO ₂ (мин. мощность) : _____	Давление газа : _____	_____
<input type="checkbox"/> Газ <input type="checkbox"/> Пропан		
<input type="checkbox"/> Жидкое топливо	Имя и подпись : _____	

Дата _____	Температура газов: _____	Примечание: _____
% CO ₂ (мин. мощность) : _____	КПД : _____	_____
% CO ₂ (мин. мощность) : _____	Давление газа : _____	_____
<input type="checkbox"/> Газ <input type="checkbox"/> Пропан		
<input type="checkbox"/> Жидкое топливо	Имя и подпись : _____	

Дата _____	Температура газов: _____	Примечание: _____
% CO ₂ (мин. мощность) : _____	КПД : _____	_____
% CO ₂ (мин. мощность) : _____	Давление газа : _____	_____
<input type="checkbox"/> Газ <input type="checkbox"/> Пропан		
<input type="checkbox"/> Жидкое топливо	Имя и подпись : _____	

Дата _____	Температура газов: _____	Примечание: _____
% CO ₂ (мин. мощность) : _____	КПД : _____	_____
% CO ₂ (мин. мощность) : _____	Давление газа : _____	_____
<input type="checkbox"/> Газ <input type="checkbox"/> Пропан		
<input type="checkbox"/> Жидкое топливо	Имя и подпись : _____	

Дата _____	Температура газов: _____	Примечание: _____
% CO ₂ (мин. мощность) : _____	КПД : _____	_____
% CO ₂ (мин. мощность) : _____	Давление газа : _____	_____
<input type="checkbox"/> Газ <input type="checkbox"/> Пропан		
<input type="checkbox"/> Жидкое топливо	Имя и подпись : _____	

Дата _____	Температура газов: _____	Примечание: _____
% CO ₂ (мин. мощность) : _____	КПД : _____	_____
% CO ₂ (мин. мощность) : _____	Давление газа : _____	_____
<input type="checkbox"/> Газ <input type="checkbox"/> Пропан		
<input type="checkbox"/> Жидкое топливо	Имя и подпись : _____	

Модель	Артикул	Наименование	Обозначения	Кол-во
<i>Детали обшивки</i>				
HM 60 N 2002	21471160	Панель боковая правая		1
HM 60 N 2002	21472160	Панель боковая левая		1
HM 60 N 2002	21473153	Передняя панель		1
HM 60 N 2002	21474151	Панель задняя		1
HM 60 N 2002	21475147	Крышка		1
HM 60 N 2003	21475400	Крышка		1
HM 60 N 2002	21476153	Кожух горелки		1
HM 60 N 2003	21476342	Обшивка		1
HM 60 N 2002	21477147	Панель управления		1
для всех*	47405005	Пистон панелей обшивки	B 7064	10
<i>Компоненты электрической схемы</i>				
HM 60 N 2002	24614001	Панель управления в сборе		1
HM 60 N 2002	54428029	Патрон плавкого предохранителя	HUP 860	1
HM 60 N 2002	54428068	Плавкий предохранитель 6А (6.3x31)		1
HM 60 N 2002	54428116	Переключатель с индикацией		1
HM 60 N 2002	54428195	Цоколь реле приоритета бойлера		1
для всех*	54452000	Оптимизатор		1
HM 60 N 2002	54452082	Реле силовое (Siemens)	3TG 1010-OAL2	1
для всех*	557D3011	Датчик минимального давления	T&G	1
<i>Принадлежности</i>				
HM 60 N 2003	21480016	Зажим термостата		1
для всех*	30537068	Тело котла крашенное		1
для всех*	49410039	Трубка ПВХ Ø19,5 дл. 1000 мм.		1
HM 60 N 2002	50423353	Турбулизатор дл. 850 мм.		4
HM 60 N 2002	50423355	Редукционный конус дымохода		1
для всех*	51401045	Изоляционный кирпич двери 342x195x12 мм.		1
HM 60 N 2002	54322000	Термостат регулируемый 80-100°C	lmit TR2 C15	1
HM 60 N 2002	54428021	Кабель силикон 3x0.75 кв.мм.		2,8
для всех*	54428047	Штекер семиполярный М.		1
HM 60 N 2002	54428069	Штекер, ABL с заземлением, тип 1461-500 черный		1
для всех*	54428088	Кабель 7x0,75 кв.мм.		1,6
для всех*	54428128	Штекер шестиполярный F.	ST 18/6 B	1
HM 60 N 2002	54428129	Штекер шестиполярный М.	ST 18/6 S	1
HM 60 N 2003	54428130	Штекер трехполярный М.	ST/3	1
HM 60 N 2003	54428131	Штекер трехполярный F.	BU/3	1
для всех*	54441008	Термоманометр		1
HM 60 N 2003	54442045	Термостат регулируемый 0-90°C дл. 1500 мм. датчик Ø6 мм.		1
HM 60 N 2003	54442060	Термостат предохранительный TRF 95°C		1
HM 60 N 2002	54764003	Термостат 10-100 °C дл. 3000 мм.		1
HM 60 N 2003	54764006	Термостат с ручным перезапуском 103°C дл. 3000мм.		1
HM 60 N 2002	54764009	Термостат с ручным перезапуском 103°C дл. 1500мм.		1
для всех*	55301200	Расширительный бак 8 л. длинный		1
для всех*	55426001	Дренажный кран Ø1/2"		1
для всех*	55426017	Предохранительный клапан 3 бар Ø-вх. 1/2" Ø-вых. 3/4"		1
для всех*	55426018	Патрубок заполнения первичного контура Ø1/2"		1
для всех*	55445007	Автоматический воздушный клапан Ø3/8" латунь		1
для всех*	63438001	Гильза для термостата латунь латунь Ø1/2" длина 100 мм.		2
HM 60 N 2002	2147B152	Держатель провода		1
для всех*	257F1026	Перемычка (T1-T2) HM		1
для всех*	257F1040	Кабель заземления HM		1
HM 60 N 2003	557A0016	Прокладка редукционного конуса дымохода нижняя Ø325 мм.		1
для всех*	557A4002	Насос циркуляционный (DAB)	VA 55/180	1

Примечание:

*Данная запчасть подходит ко всем котлам данной подгруппы.

ЗАПЧАСТИ К КОТЛАМ HEAT MASTER 70-100N

Модель	Артикул	Наименование	Обозначения	Кол-во
<i>Детали обшивки</i>				
HM 100 N 2002	21471152	Панель боковая правая		1
HM 70 N	21471369	Панель боковая правая		1
HM 100 N 2003	21471370	Панель боковая правая		1
HM 100 N 2002	21472152	Панель боковая левая		1
HM 70 N	21472369	Панель боковая левая		1
HM 100 N 2003	21472370	Панель боковая левая		1
HM 100 N 2002	21473152	Панель передняя		1
HM 70 N	21473369	Панель передняя верхняя		1
HM 100 N 2003	21473370	Панель передняя верхняя		1
HM 100 N 2002	21474152	Панель задняя		1
HM 70 N	21474369	Панель задняя		1
HM 100 N 2003	21474370	Панель задняя		1
HM 100 N 2002	21475152	Крышка		1
HM 70 N	21475369	Крышка		1
HM 100 N 2003	21475369	Крышка		1
HM 100 N 2002	21476152	Крышка двери камеры сгорания		1
HM 70 N	21476370	Крышка двери камеры сгорания		1
HM 100 N 2003	21476370	Крышка двери камеры сгорания		1
HM 100 N 2002	21477152	Панель управления		1
HM 70 N, HM 100 N 2003	21477369	Панель управления		1
HM 100 N 2002	21478152	Крышка внутренняя		1
HM 70 N, HM 100 N 2003	21478369	Панель передняя нижняя		1
HM 70 N, HM 100 N 2002	47405005	Пистон панелей обшивки	B 7064	18
HM 100 N 2002	2147A152	Панель боковая		1
для всех*	2147P152	Монтажная плита горелки		1
HM 70 N, HM 100 N 2003	557A0016	Прокладка редуccionного конуса дымохода нижняя Ø325 мм.		1
<i>Компоненты электрической схемы</i>				
HM 100 N 2002	24614002	Панель управления в сборе		1
HM 70 N, HM 100 N 2003	24614107	Панель управления в сборе		1
HM 100 N 2002	54428029	Патрон плавкого предохранителя	HUP 860	1
HM 100 N 2002	54428068	Плавкий предохранитель 6А (6.3x31)		1
HM 100 N 2002	54428116	Переключатель с индикацией		1
HM 100 N 2002	54428195	Цоколь реле приоритета бойлера		1
для всех*	54452000	Оптимизатор		1
HM 100 N 2002	54452082	Реле силовое (Siemens)	3TG 1010-OAL2	1
HM 100 N 2002	257F1003	Кабель		1
для всех*	557D3011	Датчик минимального давления	T&G	1

Примечание:

*Данная запчасть подходит ко всем котлам данной подгруппы.

ЗАПЧАСТИ К КОТЛАМ HEAT MASTER 70-100N

Модель	Артикул	Наименование	Обозначения	Кол-во
<i>Принадлежности</i>				
HM 70 N, HM 100 N 2003	21480016	Зажим термостата		1
HM 100 N 2002	30537069	Тело котла крашенное		1
HM 70 N	39438046	Гильза термостата SS Ø1/2" 12/10 дл. 950мм.		1
HM 100 N 2003	39438047	Гильза термостата SS Ø1/2" 12/10 дл. 1200мм.		1
HM 100 N 2002	47405178	Клипса соединительная	GM C 4402-6-32	4
HM 100 N 2002,	49410071	Трубка ПВХ Ø25 дл. 1350 мм.		1
HM 100 N 2003 HM 100 N 2002	50423351	Редукционный конус дымохода		1
HM 100 N 2002	50423362	Турбулизатор верхний дл. 430x50x1.5		8
HM 100 N 2002	50423363	Турбулизатор нижний дл. 360x50x1.5		16
HM 70 N,	51305000	Теплоизоляция Ø430x13 мм. - 128 кг/кв.м.		1
HM 100 N 2003 для всех*	51401045	Изоляционный кирпич двери 342x195x12 мм.		1
HM 100 N 2002	54322000	Термостат регулируемый 80-100°C	lmit TR2 C15	1
HM 100 N 2002	54428021	Кабель силикон 3x0.75 кв.мм.		2,3 м
для всех*	54428047	Штекер семиполярный M.		1
HM 100 N 2002	54428069	Штекер, ABL с заземлением, тип 1461-500 черный		1
для всех*	54428088	Кабель 7x0,75 кв.мм.		2,5 м
HM 100 N 2002	54428128	Штекер шестиполярный F.	ST 18/6 B	1
HM 100 N 2002	54428129	Штекер шестиполярный M.	ST 18/6 S	1
HM 70 N,	54428130	Штекер трехполярный M.	ST/3	1
HM 100 N 2003 HM 70 N,	54428131	Штекер трехполярный F.	BU/3	1
HM 100 N 2003 для всех*	54441008	Термоманометр		1
HM 70 N,	54442045	Термостат регулируемый 0-90°C дл. 1500 мм. датчик Ø6 мм.		1
HM 100 N 2003 HM 70 N,	54442060	Термостат предохранительный TRF 95°C		1
HM 100 N 2003 HM 100 N 2002	54764003	Термостат 10-100 °C дл. 3000 мм.		1
HM 70 N,	54764006	Термостат с ручным перезапуском 103°C дл. 3000мм. Koch		1
HM 100 N 2003 HM 100 N 2002	54764009	Термостат с ручным перезапуском 103°C дл. 1500мм.		1
HM 100 N 2002	55301200	Расширительный бак 8 л. длинный		1
для всех*	55426001	Дренажный кран Ø1/2"		1
для всех*	55426017	Предохранительный клапан 3 бар Ø-вх. 1/2" ?-вых. 3/4"		1
для всех*	55426018	Патрубок заполнения первичного контура ?1/2"		1
для всех*	55445007	Автоматический воздушный клапан Ø 3/8" латунь		1
для всех*	63438001	Гильза для термостата латунь латунь Ø1/2" длина 100 мм.		1
HM 100 N 2002	2147B152	Держатель провода		1
HM 100 N 2002	257F1026	Перемычка (T1-T2)		1
HM 100 N 2002	257F1040	Кабель заземления		1
для всех*	557A4006	Насос циркуляционный (Wilo)	RS 25/6	1
HM 70 N, HM 100 N 2003	557A7006	Расширительный бак 10 л.		2

Примечание:

*Данная запчасть подходит ко всем котлам данной подгруппы.

Запчасти к котлу Heat Master 150 Jumbo

Модель	Артикул	Наименование	Обозначения	Кол-во
<i>Детали обшивки</i>				
HM 150 Jumbo	21471241	Панель боковая правая и левая		2
HM 150 Jumbo	21471253	Панель боковая правая и левая		2
HM 150 Jumbo	21472241	Панель боковая угловая передняя правая		1
HM 150 Jumbo	21472253	Панель передняя верхняя		1
HM 150 Jumbo	21473241	Дверь		1
HM 150 Jumbo	21473253	Панель передняя нижняя		1
HM 150 Jumbo	21474241	Панель задняя		1
HM 150 Jumbo	21474253	Панель задняя внешняя		1
HM 150 Jumbo	21475241	Крышка		1
HM 150 Jumbo	21475253	Крышка внешняя		1
HM 150 Jumbo	21476241	Крышка двери камеры сгорания		1
HM 150 Jumbo	21476253	Панель боковая угловая передняя внешняя		2
HM 150 Jumbo	21477241	Панель управления		1
HM 150 Jumbo	21478241	Панель боковая угловая правая и левая		2
HM 150 Jumbo	21478253	Панель боковая угловая внешняя		2
HM 150 Jumbo	21479241	Панель боковая угловая передняя левая		1
HM 150 Jumbo	21526014	Основание		2
HM 150 Jumbo	47405005	Пистон панелей обшивки	В 7064	4
HM 150 Jumbo	2147A241	Панель передняя верхняя		1
HM 150 Jumbo	2147B241	Панель передняя нижняя		1
HM 150 Jumbo	2147P241	Монтажная плита горелки		1

Примечание:

*Данная запчасть подходит ко всем котлам данной подгруппы.

Гарантия АСV распространяется на оборудование АСV, ввезенное на территорию Российской Федерации, реализованное, установленное и проходящее регулярное техническое обслуживание у официального партнера компании, его дилеров и дистрибьютеров.

На оборудование АСV устанавливаются следующие гарантийные сроки: на тело котлов и емкостных водонагревателей, выполненных по технологии «бак в баке» — 5 лет; на тело котлов стандартного исполнения из углеродистой стали — 1 год; на горелочные устройства на газообразном и жидком топливе — 1 год; на компоненты системы управления, электрических систем котлов и емкостных водонагревателей — 1 год.

Гарантия не распространяется на все части оборудования подлежащие замене во время сервисного обслуживания с периодом не более 1 года. К таким частям относятся: детекторы пламени всех типов, электроды для поджига топливо-воздушной смеси, форсунки (жиклеры) жидкого топлива, форсунки (жиклеры) газообразного топлива, теплоизоляционные материалы, непосредственно соприкасающиеся с продуктами сгорания, турбулизаторы (съёмные элементы) газового тракта котлов.

Под гарантией АСV понимается обязательство заменить оборудование либо устранить дефекты оборудования или отдельных его компонентов, вышедших из строя по вине завода-изготовителя. АСV не принимает на себя обязательства по возмещению ущерба, вызванного неправильным монтажом, несоблюдением параметров и режимов эксплуатации, использованием дополнительных компонентов, не описанных в технической документации АСV, внесением изменений в конструкцию оборудования АСV без письменного согласия завода-изготовителя, применением оборудования для целей, иных чем описано в технической документации АСV.

Гарантийный талон

Наименование оборудования _____

Серийный номер _____

Дата изготовления _____

Наименование торгующей организации _____

Дата продажи _____

Печать
торгующей организации

Сведения об установке и вводе в эксплуатацию

Место установки _____
(область, населенный пункт, улица, дом)

Фамилия, имя, отчество владельца _____

(наименование организации-владельца)

Телефон _____

Наименование монтажной организации _____

Номер лицензии _____ Телефон _____

Лицо, ответственное за монтаж и ввод в эксплуатацию _____

Дата запуска

Печать
монтажной организации



ACV Russia

125310, г. Москва
Волоколамское ш., д.73, офис 727
Тел. +7 (495) 645 7725
+7 916 622 6926
e-mail: mos@acv.ru